

# Bedienungsanleitung

Electric Wheelchair  
BBR-LY01-01

Editions Datum: 26.05.2023

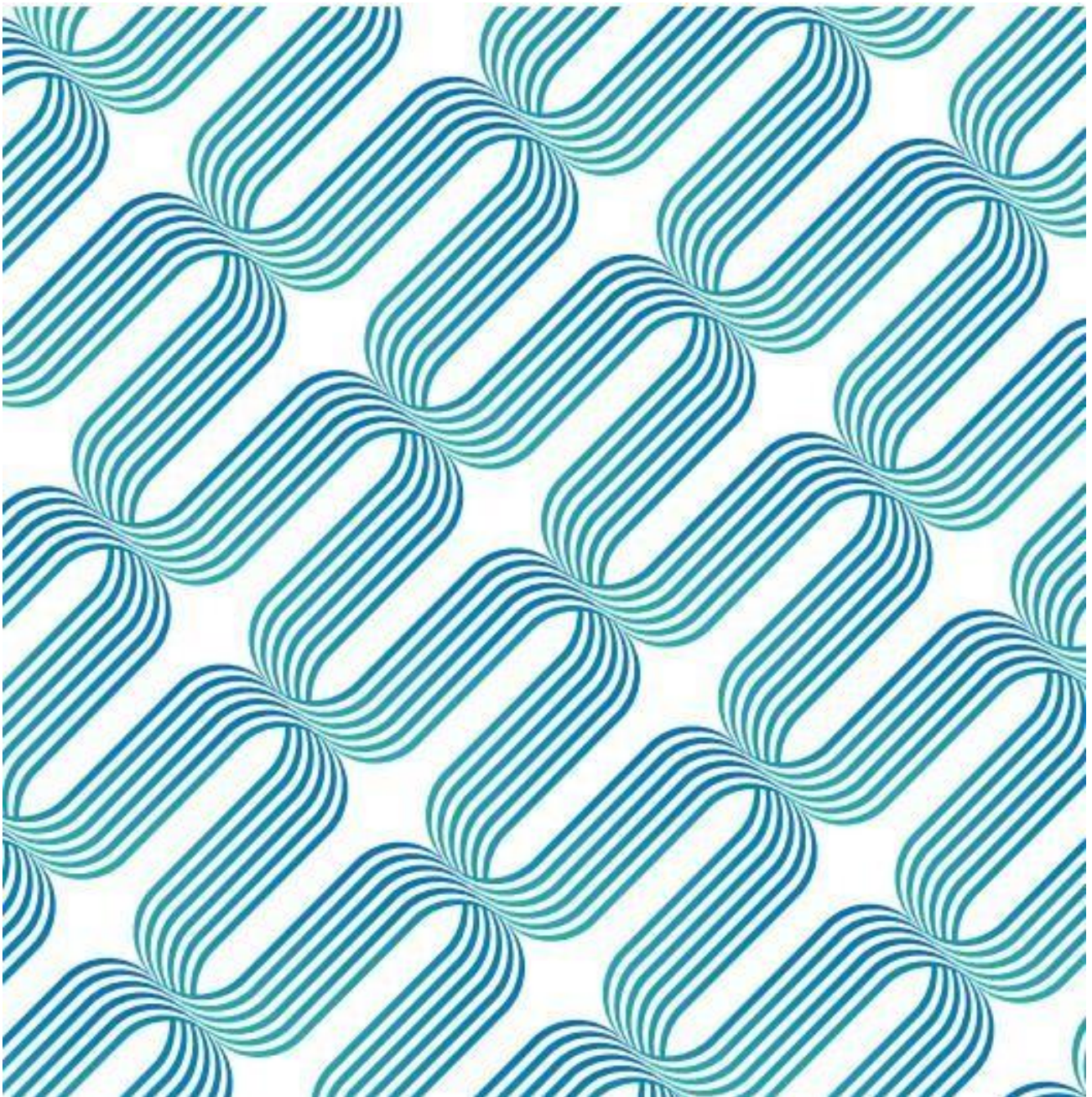



# Vorwort

Sehr geehrte/-r Kunde/-in,  
vielen Dank, dass Sie sich für unseren Elektrorollstuhl entschieden haben.

Das Produkthandbuch ist ein wichtiges Dokument, welches Ihnen Daten zum Produkt des Elektrorollstuhls, den Betriebsmethoden und zum Kundendienst, zur Verfügung stellt. Bevor Sie das Produkt verwenden, lesen Sie bitte das Produkthandbuch sorgfältig durch, um eine korrekte Bedienung und Wartung zu gewährleisten.

Die Benutzung/Bedienung vom Electric Wheelchair (BBR-LY-01-01) ist für Blinde und sehbehinderte Menschen nicht geeignet. Der Hersteller vom Electric Wheelchair (BBR-LY-01-01) bietet keine Gebrauchsanweisung in einer für blinde und sehbehinderte Menschen geeignete Form (Word-Format, PDF-Format, Audio-Format, andere) an.



## Verwendungszweck:

Der elektrische Rollstuhl/Scooter ist für den Außen- und Innenbereich konzipiert. So ist er in der Lage, Distanzen und Hindernisse im Außenbereich zu überwinden. Seine maximale Zuladung beträgt 120 kg.

## Indikation:

- Gehunfähigkeit oder schwere Gehbehinderung
- Lähmung
- Gliedmaßenverlust
- Gliedmaßendefekt/-deformität
- Gelenkkontrakturen/Gelenkschäden (nicht an beiden Armen)
- Altersschwäche
- Andere Erkrankungen

## Kontraindikation:

Die Nutzung des elektrischen Rollstuhls/Scooter ist ungeeignet für Menschen mit schweren Gleichgewichtsstörungen, mit schweren Beeinträchtigungen der kognitiven Fähigkeiten, Desorientiertheit, mit reduziertem und unzureichendem Sehvermögen und mit eingeschränkter Wahrnehmung.

## Verantwortung:

Der Hersteller ist nur dann für die Sicherheit, Zuverlässigkeit und Gebrauchstauglichkeit des Elektrorollstuhls/Scooters verantwortlich, wenn: Änderungen, Erweiterungen, Reparaturen und Wartungen nur von uns dazu autorisierten Personen durchgeführt werden. Und der elektrische Rollstuhl /Scooter wird nur in Übereinstimmung mit allen Gebrauchsanweisungen und Warnhinweisen verwendet.

# INHALT



1. Sicherheit



2. Produktvorstellung



3. Technische Parameter



4. Verwendung



5. Wartung und  
Fehlerbehebung



6. APP-Betriebsanleitung



7. Produkt-Service



8. Haftungsausschluss

# 01 / Sicherheitsmaßnahmen

Bitte lesen Sie den Abschnitt Sicherheitsmaßnahmen sorgfältig durch und verwenden Sie das Produkt entsprechend der Anweisungen im Handbuch.

Die Sicherheitshinweise helfen dabei, das Produkt sicher und ordnungsgemäß zu verwenden.

Um verschiedene Grade von Verletzungen und Schäden zu unterscheiden werden die möglichen Schäden, die durch Missbrauch entstehen können, in „Warnung“ und „Vorsicht“ eingeteilt. Beides sind kritische Sicherheitshinweise die streng beachtet werden müssen.

## 1.1 Zeichen



### Warnung

- ✓ Die Verwendung dieses Zeichens weist auf gefährliche Situationen hin die, bei Nichtbeachtung, zu schweren Verletzungen führen können.



### Achtung

- ✓ Die Verwendung dieses Zeichens weist auf gefährliche Situationen hin die, bei Nichtbeachtung, zu leichten oder mittelschweren Verletzungen und Sachschäden führen können.

## 1.2 Hinweis

- ✓ Dieses Produkt soll behinderten, älteren und gebrechlichen Personen, die Schwierigkeiten beim Gehen haben, bei der Fortbewegung helfen.

## 1.3 Kontraindikationen



### Warnung

Kontraindikationen: Patienten mit psychischen Problemen, einschließlich der Benutzer, die vorübergehend oder dauerhaft die Aufmerksamkeit oder das Urteilsvermögen verlieren, dürfen dieses Produkt nicht verwenden.



## 1.4 Elektrische Sicherheit



### Achtung

Dieser Elektrorollstuhl hat den Test gemäß ISO 7176-9 Klimatest bestanden.

- ✓ Dieser Test kann sicherstellen, dass die Benutzer des Elektrorollstuhls oder die Begleitpersonen genügend Zeit haben, um sich an einem regnerischen Tag in Sicherheit zu bewegen;
- ✓ Betreiben Sie den Elektrorollstuhl NICHT bei Gewitter;
- ✓ Stellen Sie den Elektrorollstuhl NICHT im Regen ab;
- ✓ Stellen Sie den Elektrorollstuhl NICHT über einen längeren Zeitraum an einem nassen Ort ab;
- ✓ Bespritzen sie den Rollstuhl nicht mit Wasser. Waschen oder reinigen Sie den Elektrorollstuhl NICHT mit einer automatischen Autowaschanlage.
- ✓ Direkte Einwirkung von Regen, Rauch oder feuchter Luft kann zu elektrischem und mechanischem Versagen des Elektrorollstuhls und auch zu Rostbildung führen.

## 1.5 Bedingungen der Verwendung



### Achtung

- ✓ Umgebungstemperatur: -10 °C bis 50 °C; relative Luftfeuchtigkeit: 20 % bis 90 %;
- ✓ Atmosphärischer Druck: 80 kPa bis 1,23 kPa; Keine starken elektromagnetischen Störungen.

## 1.6 Entsorgung



### Achtung

- ✓ Gemäß den örtlichen Gesetzen und Vorschriften sollten Ihre Produkte getrennt vom Hausmüll gehandhabt werden. Sie sollten bei den von den örtlichen Behörden festgelegten Recyclingstellen abgegeben werden. Die getrennte Sammlung und das Recycling von Produkten helfen, natürliche Ressourcen zu sparen.

Bei Fragen zur Entsorgung wenden Sie sich an den Händler, oder Hersteller.

## 1.7 Achtung

### **(1) Fahren an Hängen**

Dieser Elektrorollstuhl hat die Testanforderungen für das Befahren einer Steigung von nicht mehr als 10° mit einer Last von 120 kg bestanden. Versuchen Sie NICHT, Steigungen von mehr als 10° zu befahren.

Achten Sie beim Rückwärtsfahren an einer Steigung darauf, den Elektrorollstuhl abzubremsen. Fahren Sie NICHT rückwärts an einer Steigung von mehr als 10°, seien Sie beim Rückwärtsfahren bitte äußerst vorsichtig.

Die Fähigkeit, Steigungen zu überwinden und die Fahrstrecke werden durch den Akku und die folgenden Umstände beeinflusst:

Zum Beispiel: Gewicht des Benutzers; Topographie (z.B. Gras oder Schotter); Steigungswinkel des Hügels; Lebensdauer des Akkus und Nutzungsdauer des Produkts; extreme Temperatur...

### **(2) Bremse**

Wenn der Elektrorollstuhl bremst, setzen Sie sich bitte richtig hin, halten Sie den Handlauf fest und lassen Sie den Steuerknüppel los, der Elektrorollstuhl wird in einigen Sekunden anhalten.

Hinweis: Die elektromagnetische Bremse tritt nicht sofort in Kraft, sondern erst, nachdem sich das Rad 1/2 Umdrehung langgedreht hat.

### **(3) Notbremsung**

Im Falle einer kritischen Situation oder einer unerwarteten Bewegung, drücken Sie die Taste des Netzschalters, um den Elektrorollstuhl anzuhalten (Obwohl diese Notbremse wirksam ist, darf sie unter normalen Bedingungen nicht verwendet werden).

Hinweis: Die häufige Verwendung der Notbremse kann zu einer Störung des Motors führen, was wiederum dazu führt, dass der Elektrorollstuhl nicht normal betrieben werden darf.

### **(4) Verwendung des Mobiltelefons**

Verwenden Sie während des Betriebs des Elektrorollstuhls KEINE Mobiltelefone oder drahtlose Geräte. Die Verwendung von Mobiltelefonen oder drahtlosen Geräten erzeugt starke elektromagnetische Felder, die das elektronische System des Elektrorollstuhls stören können. Wenn Mobiltelefone oder drahtlose Geräte verwendet werden müssen, halten Sie vorher an und schalten die Verriegelung ein.

### **(5) Bitte beachten Sie die Verkehrsregeln**

Electric Wheelchair (BBR-LY-01-01) ist nicht zur Mitnahme in Linienbussen des ÖPNV, mit aufsitzender Person, erlaubt.



## 1.8 Warnhinweise (bitte sorgfältig lesen)

- Versuchen Sie NICHT, im Sitzen auf dem Elektrorollstuhl durch Bücken Gegenstände aufzuheben, da sonst der Elektrorollstuhl oder der Benutzer umkippen oder beschädigt werden kann;
- Verwenden Sie den Elektrorollstuhl NICHT auf Rolltreppen, da dies das Verletzungsrisiko erhöhen kann;
- Fahren Sie NICHT in Fahrspuren oder auf nicht ausgezeichneten Gehwegen;
- Fahren Sie NICHT auf einer Oberfläche mit Wasser, Öl, Eis oder anderen rutschigen Elementen. Im Falle eines Verstoßes kann der Elektrorollstuhl außer Kontrolle geraten;
- Versuchen Sie NICHT, Hindernisse und Gräben mit einer Höhe von mehr als 45 mm zu überfahren; ein Verstoß gegen diese Vorschrift kann zu Verletzungen führen;
- Fahren Sie KEINE scharfen Kurven und bewegen Sie sich NICHT mit hoher Geschwindigkeit rückwärts;
- KEINE Passagiere befördern;
- Versuchen Sie NICHT, einen anderen Elektrorollstuhl zu ziehen;
- Betreiben Sie den Elektrorollstuhl NICHT, ohne die Verbindungselemente, Anschlüsse oder abnehmbaren Teile auf korrekte Verbindung und Befestigung zu überprüfen. Bitte achten Sie immer auf die Umgebung;
- Reparieren Sie NICHT die Teile, das Zubehör oder die Netzteile des Elektrorollstuhls ohne Genehmigung;
- Steigen Sie nur auf ein stehenden Electric Wheelchair auf. Aktivieren Sie vorher die Verriegelung.
- Schließen Sie KEINE anderen medizinischen Geräte (wie z. B. lebenserhaltende Geräte und Beatmungsgeräte usw.) an das elektronische System des Elektrorollstuhls an;
- Betreiben Sie den Elektrorollstuhl NICHT, wenn Ihr Urteilsvermögen beeinträchtigt sein könnte (z. B. wenn Sie trinken, Drogen oder Medikamente einnehmen);
- Betreiben Sie den Elektrorollstuhl NICHT, wenn Sie plötzlich nicht mehr fit sind;
- Betreiben Sie den Elektrorollstuhl NICHT, wenn Ihre Sehkraft stark geschwächt ist;
- Für Unfälle, die durch die Verletzung und dem nicht Einhalten von lokalen oder internationalen Gesetzen oder Vorschriften zu verschulden sind, übernehmen wir keine Verantwortung und erklären zusätzlich;
- Alle Funktionen können nur betrieben werden, wenn Sie richtig auf dem Sitz sitzen;
- Stellen Sie Ihre Füße NICHT außerhalb der Fußablage ab;
- Stellen Sie sich NICHT auf den Sitz des Elektrorollstuhls;
- Versuchen Sie NICHT, eine Steigung von mehr als 10° hinauf- oder hinunterzufahren;
- Fahren Sie NICHT rückwärts an einer Steigung von mehr als 10°;
- Wenn Sie an einem Hang fahren und den Steuerknüppel loslassen, kann sich der Elektrorollstuhl zurückbewegen; Wenn Sie sich vorwärts oder rückwärts bewegen, rollt der Elektrorollstuhl ca. 30 cm weiter, bevor die Bremsfunktion wirksam wird;
- Bevor Sie den Elektrorollstuhl verwenden, überprüfen Sie bitte den Anschluss aller elektrischen Teile auf Sicherheit und Zuverlässigkeit;
- Electric Wheelchair (BBR-LY-01-01) ist NICHT zur Mitnahme in Linienbussen des ÖPNV, mit aufsitzender Person, erlaubt.



- Die am Elektrorollstuhl installierten oder mit dem Elektrorollstuhl verbundenen Teile der Verkabelung dürfen unter keinen Umständen abgetrennt, abgeschnitten oder verändert werden.
- Verwenden Sie KEINE anderen ungeeigneten Akkus, z. B. Bleibatterien, die nicht recycelt werden können, usw.
- Bitte lesen Sie vor dem Einbau die Daten zu den Akkus und dem Ladegerät.

Bei Nichtbeachtung der oben genannten Anforderungen kann es zu unerwarteten Schäden kommen.

## 1.9 Auszüge aus EMV-bezogenen Richtlinien und Aussagen in den Begleitdokumenten der Hersteller

- Tabelle zur EMI-Konformität (Tabelle 1- Emission)

Element	Konformität	Elektromagnetische Umgebung
HF-Emissionen	CISPR11 Gruppe 1, Klasse B	Häusliche Gesundheitsumgebung
Oberschwingungen	IEC61000-3-2 Klasse A	Häusliche Gesundheitsumgebung
Spannungsschwankungen und Flicker	IEC61000-3-3 Konformität	Häusliche Gesundheitsumgebung

Tabelle 1 : Emission

- EMS-Konformitätstabelle (Tabelle 2- Tabelle 5)

Element	EMV-Grundnorm	Stufen der Störfestigkeitsprüfung
		Häusliche Gesundheitsumgebung
Elektrostatistische Entladung	IEC 61000-4-2	±8 kV Kontakt ±2 kV, ±4 kV, ±8 kV, ±15 kV Luft
Gestrahltes HF EM-Feld	IEC 61000-4-3	20 V/m 26 MHz-2,5 GHz 80 % A/m bei 1 kHz 10 V/m 80 MHz-2,7 GHz 80 % A/m bei 1 kHz
Annäherungsfelder von HF drahtlosen Kommunikationsgeräten	IEC 61000-4-3	Siehe Tabelle 3
Nennleistung Frequenz Magnetische Felder	IEC 61000-4-8	30 A/m 50 Hz oder 60 Hz

Tabelle 2 – Gehäuseanschluss

Test Frequenz (MHz)	Bande (MHz)	Stufen der Störfestigkeitsprüfung
		Häusliche Gesundheitsumgebung
385	380-390	Impulsmodulation 18 Hz, 27 V/m
450	430-470	FM, $\pm 5$ kHz Abweichung 18 Hz Sinus, 28 V/m
710	704-787	Impulsmodulation 217 Hz Sinus, 28 V/m
745		
780		
810	800-960	Impulsmodulation 18 Hz Sinus, 28 V/m
870		
930		
1720	1700-1990	Impulsmodulation 217 Hz Sinus, 28 V/m
1845		
1970		
5785		

Tabelle 3 - Annäherungsfelder von drahtlosen HF-Kommunikationsgeräten

	Standard	Häusliche Gesundheitsumgebung
Elektrisch schnelle Transienten/Burst	IEC 61000-4-4	$\pm 2$ kV 100 kHz Wiederholfrequenz
Überspannungen Leitung-zu-Leitung	IEC 61000-4-5	$\pm 0,5$ kV, $\pm 1$ kV
Durch HF-Felder induzierte leitungsgebundene Störeinflüsse	IEC 61000-4-6	3 V, 0,15 MHz-80 bis MHz 6 V in ISM-Bändern und Amateurfunkbändern Zwischen 0,15 MHz und 80 MHz 80 % A/m bei 1 kHz
Spannungseinbrüche	IEC 61000-4-11	0 % $U_T$ ; 0,5 Zyklus Bei $0^\circ$ , $45^\circ$ , $90^\circ$ , $135^\circ$ , $180^\circ$ , $225^\circ$ , $270^\circ$ und $315^\circ$
		0 % $U_T$ ; 1 Zyklus und 70 % $U_T$ ; 25/30 Zyklen Einphasig: bei $0^\circ$
Spannungsunterbrechungen	IEC 61000-4-11	0 % $U_T$ ; 25/30 Zyklen $U_T$ = Nenneingangsspannung

Tabelle 4 - Eingang Wechselstromanschluss

Element	EMV-Grundnorm	Stufen der Störfestigkeitsprüfung	
		Professionelle Gesundheitseinrichtung Umgebung	Häusliche Gesundheitseinrichtung Umgebung
Elektrische schnelle Transienten/Bursts <sup>a)l)o)</sup>	IEC 61000-4-4	$\pm 2$ kV 100 kHz Wiederholfrequenz	
Überspannungen <sup>b)j)o)</sup> Leitung-zu-Leitung	IEC 61000-4-5	$\pm 0,5$ kV, $\pm 1$ kV	
Überspannungen <sup>a)b)j)k)o)</sup> Leitung-zu-Erde	IEC 61000-4-5	$\pm 0,5$ kV, $\pm 1$ kV, $\pm 2$ kV	
Leitungsgebundene Störungen Induziert durch Feld <sup>c)d)o)</sup>	IEC 61000-4-6	3V <sup>m)</sup> 0,15 MHz-80 MHz 6 V <sup>m)</sup> in ISM-Bändern Zwischen 0,15 MHz und 80 MHz <sup>n)</sup> 80 % A/m bei 1 kHz <sup>e)</sup>	3V <sup>m)</sup> 0,15 MHz-80 MHz 6 V <sup>m)</sup> in ISM- und Amateurfunkbändern zwischen 0,15 MHz und 80 MHz <sup>n)</sup> 80 % AM bei 1kHz <sup>e)</sup>
Spannungseinbrüche <sup>f)p)r)</sup>	IEC 61000-4-11	0 % U <sub>T</sub> ; 0,5 Zyklus <sup>g)</sup> , bei 0°, 45°, 90°, 135°, 180°, 225°, 270° und 315° <sup>q)</sup> 0 % U <sub>T</sub> ; 1 Zyklus und 70 % U <sub>t</sub> ; 25/30 Zyklen <sup>h)</sup> Einphasig: bei 0°	
Spannungsunterbrechungen <sup>f)i)o)r)</sup>	IEC 61000-4-11	0 % U <sub>T</sub> ; 250/300 Zyklen <sup>h)</sup>	

Tabelle 5 - Signaleingangs-/ausgangsteile Anschluss

- a) Der Test kann bei jeder beliebigen Netzeingangsspannung innerhalb des NENN-Spannungsbereichs der ME-AUSRÜSTUNGEN oder der ME-SYSTEME durchgeführt werden. Wenn die ME-AUSRÜSTUNG oder das ME-System bei einer Netzeingangsspannung getestet wurde, ist es nicht notwendig, den Test bei einer weiteren Spannung zu wiederholen.
- b) Alle Kabel der ME-AUSRÜSTUNG und des ME-SYSTEMS sind während der Prüfung angeschlossen.
- c) Die Kalibrierung der aktuellen Injektions-Klammern muss in einem 150-Ω-System durchgeführt werden.
- d) Wenn bei der Frequenzabstufung ein ISM- oder Amateurfunkband, soweit zutreffend, übersprungen wird, ist eine zusätzliche Testfrequenz im ISM- und Amateurfunkband innerhalb des angegebenen Frequenzbereichs zu verwenden.
- e) Die Prüfung kann auf anderen Modulationsfrequenzen durchgeführt werden, die im Rahmen des RISIKOMANAGEMENT- PROZESSES ermittelt wurden.
- f) ME-AUSRÜSTUNGEN und ME-SYSTEME mit einer Gleichstrom-Netzeingang, die zur Verwendung mit Wechselstrom-zu-Gleichstrom-Wandlern bestimmt sind, müssen mit einem Wandler geprüft werden, der den Spezifikationen des HERSTELLERS der ME-AUSRÜSTUNG oder des ME-SYSTEMS entspricht. Die IMMUNITÄTSPRÜFUNGSVERFAHREN werden an den Wechselstrom-Netzeingang des Wandlers angelegt.
- g) Zutreffend nur für ME-AUSRÜSTUNGEN und ME SYSTEME, die an einphasige Wechselstromnetze angeschlossen sind.
- h) Z.B. 10/12 bedeutet 10 Perioden bei 50 Hz oder 12 Perioden bei 60 Hz.
- i) ME-AUSRÜSTUNGEN und ME-SYSTEME mit einem NENN-Eingangsstrom von mehr als 10 A/Phase müssen einmal für 250/300 Zyklen unterbrochen werden, unabhängig vom Winkel und für alle Phasen gleichzeitig (falls zutreffend). ME-AUSRÜSTUNGEN und ME-SYSTEME mit Akku-Backup müssen nach der Prüfung den Netzstrombetrieb wieder aufnehmen. Bei ME-AUSRÜSTUNGEN und ME-SYSTEME mit einem NENN-Eingangsstrom von nicht mehr als 18 A müssen alle Phasen gleichzeitig unterbrochen werden.

- j) ME-AUSRÜSTUNGEN und ME-SYSTEME ohne Überspannungsschutzgerät im Primärstromkreis dürfen nur mit  $\pm 2$  kV Leitung(en) gegen Erde und  $\pm 1$  kV Leitung(en) gegen Leitung(en) geprüft werden.
- k) Nichtzutreffend für ME-AUSRÜSTUNGEN und ME-SYSTEME der Klasse II.
- l) Es ist die direkte Kopplung zu verwenden.
- m) R.m.s vor Anwendung der Modulation.
- n) Die ISM-Bänder (Industrie, Wissenschaft und Medizin) zwischen 0,15 MHz und 80 MHz sind 6,765 MHz bis 6,795 MHz, 13,553 MHz bis 13,567 MHz, 26,957 MHz bis 27,282 MHz und 40,66 MHz, die Amateurfunkbänder zwischen 0,15 MHz und 80 MHz sind 1,8 MHz bis 2,0 MHz, 3,5 MHz bis 4,0 MHz, 5,3 MHz bis 5,4 MHz, 7 MHz bis 7,3 MHz und 10,1 MHz
- o) Zutreffend für ME-AUSRÜSTUNGEN und ME-SYSTEME mit einem NENN-Eingangsstrom kleiner oder gleich 16 A/Phase und ME-AUSRÜSTUNGEN und ME-SYSTEME mit einem NENN-Eingangsstrom größer als 16 A/Phase.
- p) Zutreffend für ME-AUSRÜSTUNGEN und ME-SYSTEME mit einem NENN-Eingangsstrom kleiner oder gleich A/Phase.
- q) Bei einigen Phasenwinkeln kann die Anwendung dieser Prüfung auf ME-AUSRÜSTUNGEN mit Transformator-Netzanschluss zum Öffnen einer Überstromschutzeinrichtung führen. Dies kann durch die Sättigung des magnetischen Flusses des Transformator-kerns nach dem Spannungseinbruch geschehen. In diesem Fall müssen die ME-AUSRÜSTUNGEN oder das ME-SYSTEME während und nach der Prüfung die GRUNDLEGENDE SICHERHEIT bieten.
- r) Bei ME-AUSRÜSTUNGEN und ME-SYSTEMEN, die über mehrere Spannungseinstellungen oder die Fähigkeit zur automatischen Spannungswahl verfügen, ist die Prüfung mit der minimalen und maximalen NENN-Eingangsspannung durchzuführen. ME-AUSRÜSTUNGEN und ME-SYSTEME mit einer NENN-Eingangsspannung von weniger als 25 % der höchsten NENN-Eingangsspannung müssen mit einer NENN-Eingangsspannung innerhalb des Bereichs geprüft werden. Siehe Tabelle 1 Hinweis c) für Berechnungsbeispiele.
- s) Grundlegende Leistung: Der Prüfling kann unter normalen Bedingungen arbeiten, wenn er während des normalen Fahrens und Faltens Störungen ausgesetzt ist.
- t) **WARNUNG:** Die Verwendung dieses Produkts neben oder mit anderen Produkten sollte vermieden werden, da dies zu einem unsachgemäßen Betrieb führen kann. Wenn eine solche Verwendung notwendig ist, sollten dieses Produkt und die anderen Produkte beobachtet werden, um zu überprüfen, ob sie normal funktionieren.
- u) **WARNUNG:** Die Verwendung von Zubehör, Messwandlern und Kabeln, die nicht vom Hersteller dieses Produkts spezifiziert oder zur Verfügung gestellt wurden, kann zu erhöhten elektromagnetischen Emissionen oder einer verminderten elektromagnetischen Störfestigkeit des Produkts führen und einen unsachgemäßen Betrieb zur Folge haben.
- v) **WARNUNG:** Belastbare HF-Kommunikationsgeräte (einschließlich Peripheriegeräte wie Antennenkabel und externe Antennen) sollten nicht näher als 30 cm (12 Zoll) zu irgendeinem Teil der [ME AUSRÜSTUNGEN oder ME-SYSTEME] verwendet werden, einschließlich der vom Hersteller angegebenen Kabel. Andernfalls kann es zu einer Beeinträchtigung der Leistung dieses Produkts kommen.
- w) Wesentliche Leistung: Der Elektrorollstuhl arbeitet normal.

■ Daten zum Kabel (Tabelle 6)

Kabel	Max. Kabellänge, geschirmt/ungeschirmt		Nummer	Kabelklassifizierung
Wechselstrom-Leitung	1,8 m	Ungeschirmt	1 Satz	Wechselstrom Strom
DC-Stromleitung (USB-Kabel)	0,95 m	Ungeschirmt	1 Satz	DC-Strom

Tabelle 6 - Daten zum Kabel

# 02/ Einführung in das Produkt

## 2.1 Produkteigenschaften und Funktionen

- Der DC-Bürstenmotor, der energiesparend und effizient ist, ist das Herzstück zum Antrieb des Elektrorollstuhls. Der Motor zeichnet sich durch ein großes Drehmoment, einen hohen Wirkungsgrad und Energieeinsparung aus.
- Der DC-Bürstenmotor hat die Vorteile einer hohen Leistung, einer langen Nutzungsdauer und eines **geringen** Stromverbrauchs. Der Geräuschpegel des Motors kann innerhalb von 65 dB kontrolliert werden.
- Die Verwendung eines Lithium-Akkus als Energiequelle für den Elektrorollstuhl hat die Vorteile einer hohen Energiedichte, langer Lebensdauer, Energieeinsparung und des Umweltschutzes.
- Die intelligente Steuerung des Motors wird durch die Verwendung einer speziellen Steuerung mit Bürste realisiert. Der Betrieb des unabhängigen Steuerknüppels kann die Bewegungen vorwärts, differentiales Drehen und langsames Rückwärtsfahren realisieren, was die Kontrolle des Elektrorollstuhls einfacher macht.
- Für die Struktur des Rahmens werden patentierte Technologien verwendet. Der faltbare Viergelenksmechanismus ermöglicht ein schnelles und effizientes Vorgehen beim Falten und Ausfahren. Der Elektrorollstuhl ist mit der Funktion des elektrischen oder manuellen Falzens ausgestattet, und der Elektrorollstuhl ist sicher und zuverlässig und lässt sich einfach betreiben.
- Die Struktur des faltbaren Rahmens ist belastbar, kompakt und leicht zu transportieren (Kofferraum- und Flugzeugtransport), und der Elektrorollstuhl nimmt nicht zu viel Platz ein.
- Die Funktion der Haltungserkennung durch den Kreisel-Sensor verursacht eine Sprachwarnung bei Unebenheiten und Schräglage. Wenn die Geschwindigkeit des Elektrorollstuhls auf Gang 1 gesenkt wird, schlägt die APP Alarm, indem sie aufleuchtet.
- Falls innerhalb von 30 Minuten im Energiesparmodus kein Betrieb (keine Tasten-, Steuerknüppel- oder APP-Bedienung) erfolgt, schaltet sich der Elektrorollstuhl automatisch ab.
- Für den Tempomat-Modus halten Sie die Taste „Geschwindigkeit +“ lange gedrückt, um den Tempomat-Modus zu aktivieren, und drücken Sie den Steuerknüppel nach vorne, um den Tempomat zu starten.
- Bedienung über die App. Die drahtlose Steuerung über eine App am Smartphone kann den Steuerknüppel verwenden, um die vorwärts, rückwärts, nach links und nach rechts Bewegung des Elektrorollstuhls zu steuern. Verwenden Sie die Taste „Verwenden“ um das elektrische Falten und Ausfahren des Elektrorollstuhls zu steuern.

## 2.2 Produktmaße

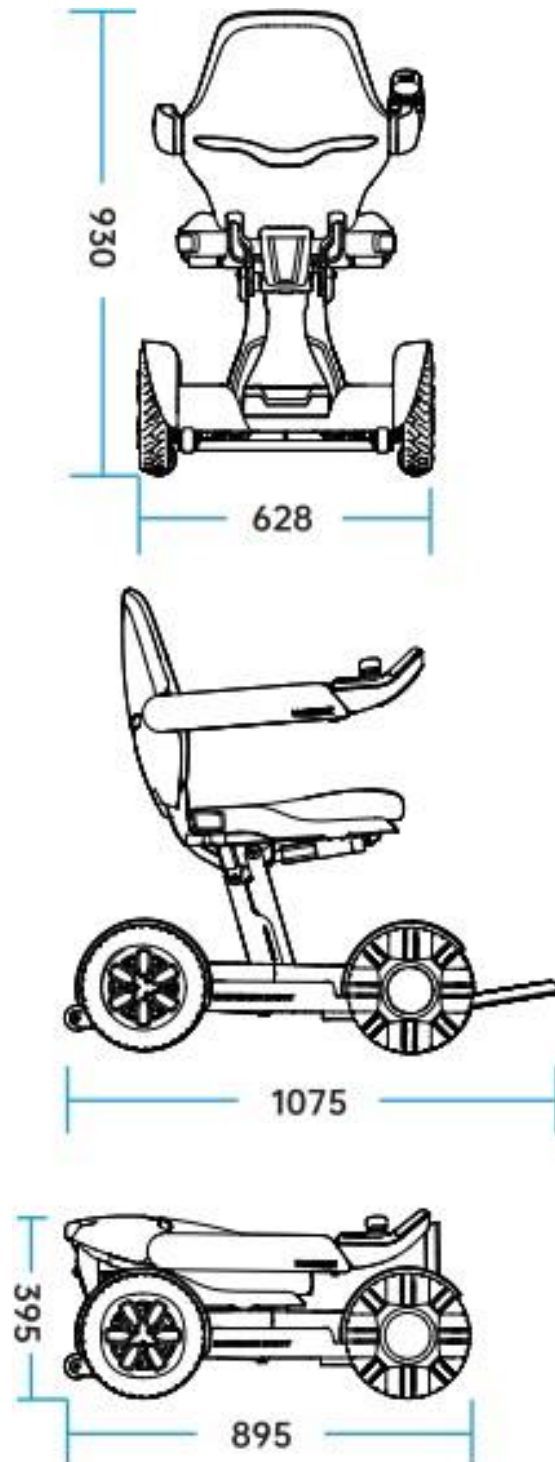

(Einheit: mm)



## 2.3 Wichtigste technische Daten

Produktmodell	BBR-LY-01-01
Typ Klassen	Klasse A
Falten-Modus	Elektrisch
Geschwindigkeitsbereich	≤6 km/h
Bremsleistung am Hang	12°
Höhe der Hindernisüberfahrt	45 mm
Breite des Grabens	100 mm
Steigleistung am Hügel	10°
Minimaler Drehradius	760 mm
Gesamtgewicht	42,1 ±2 kg
Anzahl der Akkus	1
Gewicht des Akkus	3,4 ± 0,15 kg
Spezifikationen der Vorder- und Hinterräder	Die Vorderräder sind 10 Zoll freilaufende Räder, und die Hinterräder sind 10 Zoll PU-Reifen (2,4 MPa bis 2,7 MPa)
Motor-Parameter	DC-Motor Nennspannung 24 V, Nennleistung 200 W x 2
Lithium-Akku-Parameter	DC24V20AH
Parameter des Ladegeräts	Die Eingangsspannung beträgt 29,4 V und der Ausgangsstrom beträgt 4 A
Statische Stabilität	20° für die Längsrichtung und 15° für die Seitenrichtung
Dynamische Stabilität	6° für Steigungen und 6° für Gefälle
Bremsen auf ebener Straße	100 cm
Gesamtabmessungen	1.075 mm Länge, 628 mm Breite, 930 mm Höhe
Abmessungen des Stauraums	895 mm Länge, 628 mm Breite, 395 mm Höhe
Sitzbreite	420+5 mm
Die Höhe des Griffs	280 ± 5 mm
Das größte Gewicht des Benutzers	120 kg
Der stärkste Strom des Steuerungsausgangs	30 A

Theoretische Fahrstrecke	25 km
Neigung des Sitzes in der Ebene	-7±0,5°
Effektive Sitztiefe	420 ± 5 mm
Anti-Kippvorrichtung Kippwinkel	18°
Höhe der Oberfläche des Vordersitzes	510 ± 5 mm
Winkel der Rückenlehne	21°±1°
Höhe der Rückenlehne	450 ± 5 mm
Abstand vom Kunststoffhalter zum Sitz	423 + 5 mm
Winkel zwischen Bein und Sitzfläche	0-10°
Horizontale Verschiebung der Welle	81 ± 5 mm
Vertikale Verschiebung der Welle	328 ± 5 mm
Breite des Drehzapfens	1.180 mm
Breite der Umkehrung	1.180 mm
Bodenfreiheit	64 mm
Erforderliche Breite des abgewinkelten Korridors	1.000 mm
Erforderliche Tiefe des Türeinsteigs	1.070 mm
Erforderliche Korridorbreite für seitliche Öffnung	1.150 mm

## 2.4 Bedingungen für die Lagerung

- Der verpackte Elektrorollstuhl sollte bei einer Temperatur von -40 °C bis +60 °C gelagert werden.
- Die relative Luftfeuchtigkeit sollte nicht mehr als 95 % betragen.
- Der atmosphärische Druck soll 56 bis 146 kPa betragen.
- Der Elektrorollstuhl muss in einem Raum ohne schädliche Gase, die zu Korrosion führen können, und mit guter Belüftung gelagert werden, und er darf nicht gestaut und bestapelt werden.
- Im verpackten Zustand trägt die maximale Stapelhöhe drei Lagen.
- Lagern Sie das Produkt nicht bei hohen Temperaturen oder in direkter Sonneneinstrahlung.
- Wenn Sie das Produkt über einen längeren Zeitraum lagern müssen, schalten Sie den Netzschalter nach dem vollständigen Aufladen bitte aus.
- Wenn das Produkt länger als einen Monat gelagert wird, laden Sie es bitte vollständig auf und setzen Sie die Lagerung und Verwendung dann fort.

## 2.5 Lieferumfang und Zubehör

- Electric Wheelchair / Robooter X (BBR-LY01-01)
- Steuerung / Steuerungseinheit (BBR-HDC200-A)
- Akku (20 Ah)
- Akku-Ladegerät mit Adapter
- Sitzkissen
- Beckengurt
- Montagewerkzeug

Weiteres "Sonderzubehör" gibt es derzeit nicht. Normales Zubehör wie eine Seitentasche, Rucksack, LED-Lampe, Fußraumtasche, Batterieschloss, etc. sind über Ihren Händlerbeziehbar.

## 03/ Einführung der Komponenten

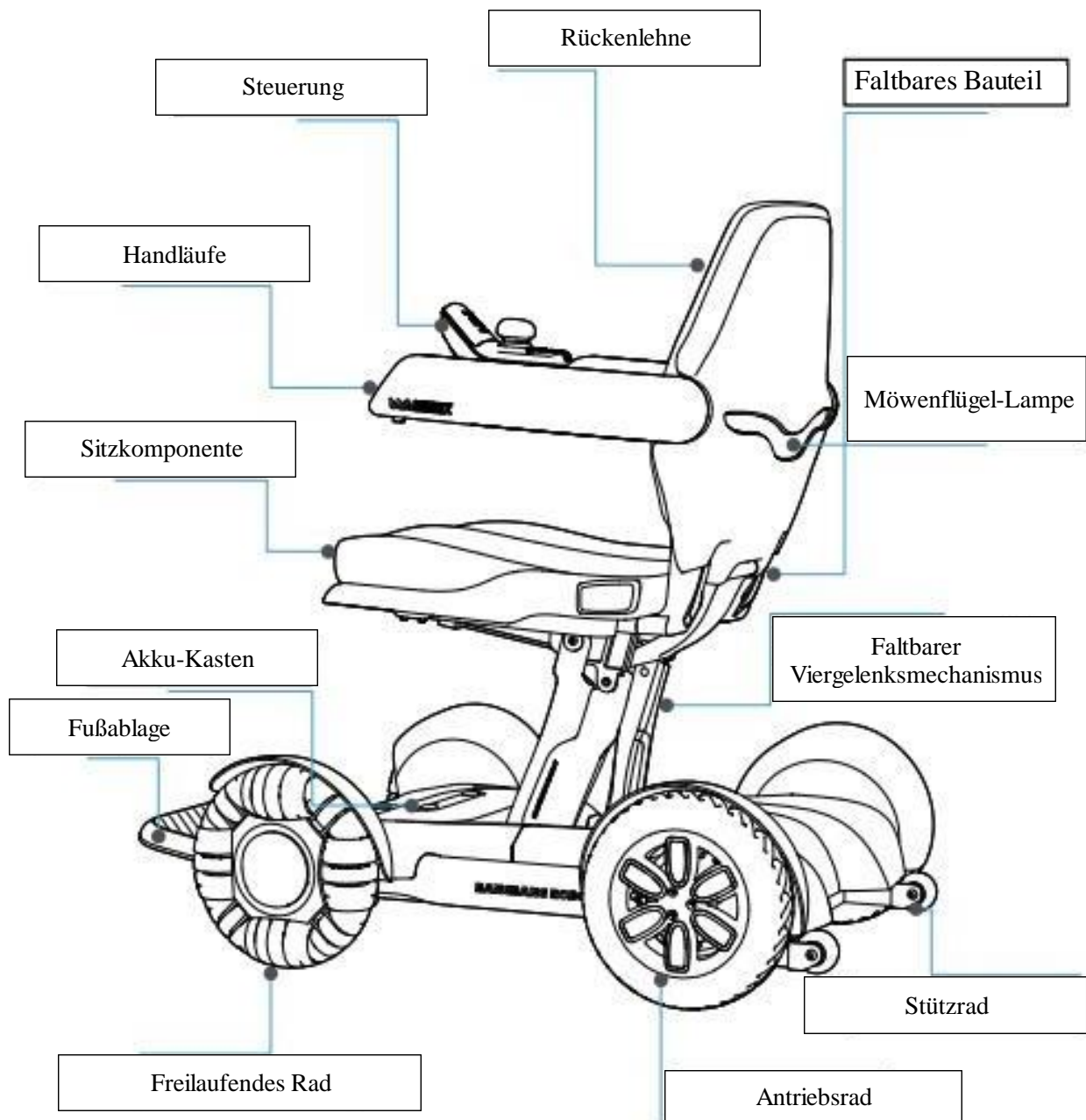

Hauptelemente der Struktur der Produkte: Motor, Akku, Steuerungssystem, Rad, Sitz, Handlauf und Pedal

Hinweis: Die Teileliste finden Sie in der Verpackungsliste des Produkts.

Akku und Akku-Ladegerät sind im Lieferumfang enthalten.

# 04/ Verwendung des Elektrorollstuhls

## 4.1 Hinweis

- Wenn Sie den Elektrorollstuhl zum ersten Mal in Betrieb nehmen, sollten Sie einen flachen und harten Untergrund wählen, und sicherstellen, dass sich keine Hindernisse und Fußgänger in Ihrer Nähe befinden;
- Die Höchstlast des Elektrorollstuhls beträgt 120 kg, fahren Sie nicht unter Überlast; nur für 1 Person;
- Die Sitzhöhe dieses Elektrorollstuhls (Electric Wheelchair, BBR-LY-01-01) ist fest eingestellt. Diese Sitzhöhe ist für Benutzerin und Benutzer mit einer Körpergröße von 155cm bis 185cm geeignet. Bei Bedarf kann die/der Benutzerin/ Benutzer durch Verstellen der Höhe des Sitzkissens/andere Sitzkissen eine angenehme individuelle Höhe einstellen;
- Stellen Sie sicher, dass der Elektrorollstuhl im fertiggestellten, ausgefalteten Zustand ist;
- Stellen Sie sicher, dass Sie den Sicherheitsgurt des Elektrorollstuhls angelegt haben;
- Setzen Sie sich richtig auf den Elektrorollstuhl, drücken Sie den Steuerknüppel leicht nach vorne, der Elektrorollstuhl bewegt sich vorwärts und rückwärts, und dreht sich nach links oder rechts; Nach dem Loslassen hält der Elektrorollstuhl an. Bitte üben Sie diese Grundfunktionen, bis Sie mit dem Betrieb vertraut sind;
- Achten Sie beim Lenken darauf, dass keine Hindernisse in der Nähe sind;
- NICHT auf Fußgänger während der Fahrt lenken;
- Wenn der Elektrorollstuhl unter relativ schwierigen Bedingungen fährt (z. B. beim Durchfahren in die Tür oder beim Lenken), fahren Sie den Elektrorollstuhl bitte langsam. Es wird Ihnen vorgeschlagen, die Geschwindigkeit des Elektrorollstuhls in rauer Umgebung auf die niedrigste Stufe zu bringen;
- Überprüfen Sie, ob der Elektrorollstuhl und seine Fähigkeiten instand sind;
- Der Elektrorollstuhl schaltet sich automatisch ab, nachdem er 30 Minuten lang gestanden hat.
- Electric Wheelchair (BBR-LY-01-01) ist nicht zur Mitnahme in Linienbussen des ÖPNV, mit aufsitzender Person, erlaubt.

## 4.2 Ausfahren und Falten

Beim Falten oder Ausfahren stoppt das Schwenken der Steuerknüppel das Falten oder Ausfahren. Nach dem Zwischenstopp kann das Falten oder Ausfahren entsprechend der Bedienung von 1 und 2 fortgesetzt werden.

### 4.2.1 Falten des Elektrorollstuhls

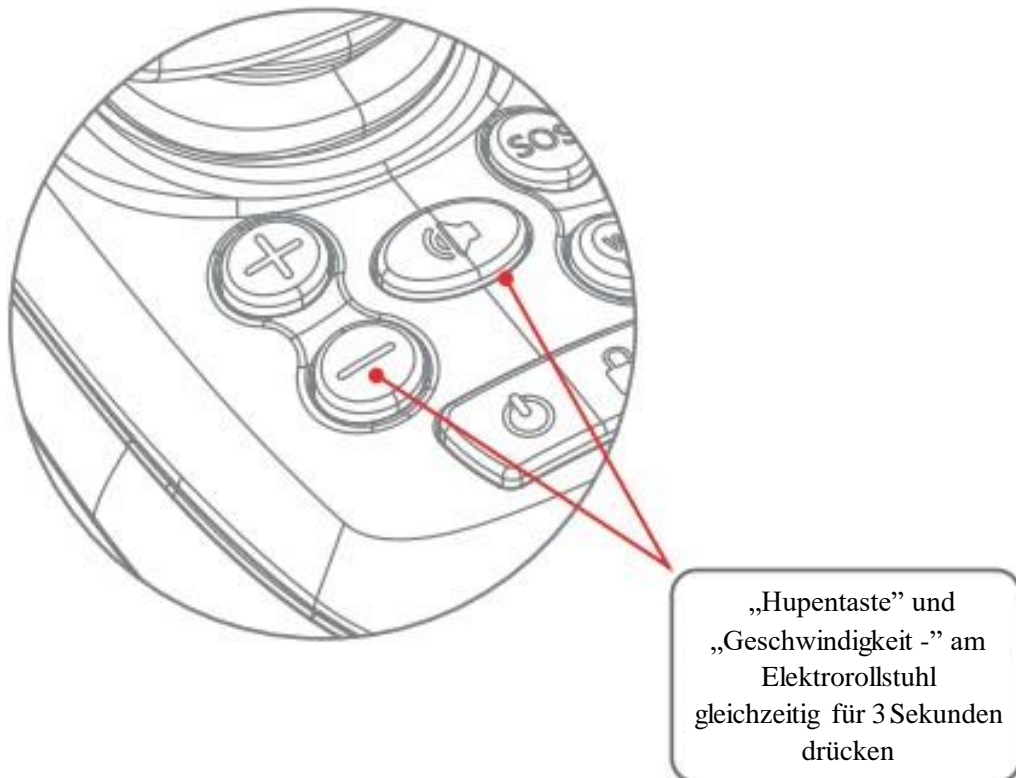

Falten des Elektrorollstuhls, wenn kein anderer Befehl erfolgt, wird er nach dem Falten automatisch anhalten.

## 4.2.2 Ausfahren des Elektrorollstuhls

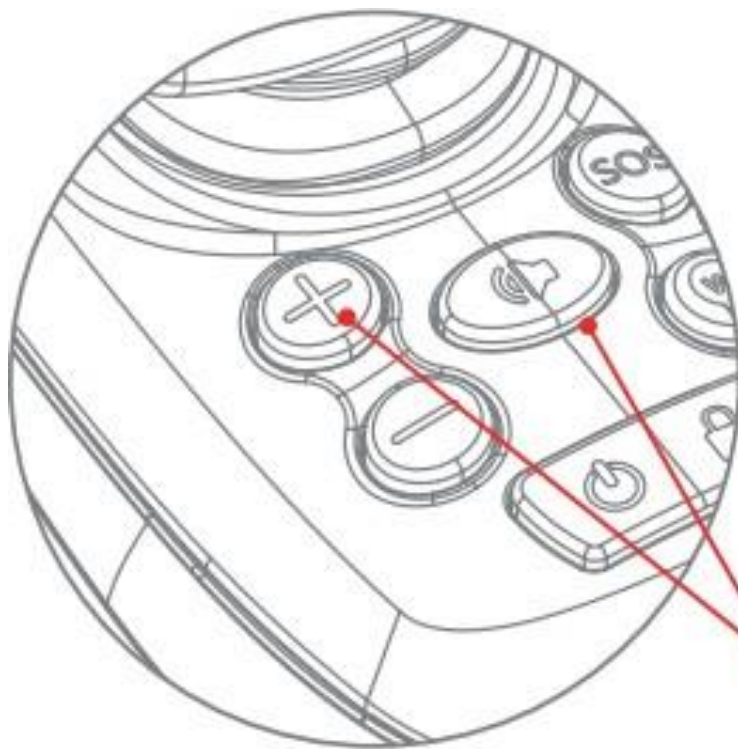

Drücken Sie die „Hupentaste“  
und „Geschwindigkeit +“ am  
Elektrorollstuhl gleichzeitig für  
3 Sekunden



Der Elektrorollstuhl fährt aus, wenn es keinen anderen Befehl gibt,  
stoppt er automatisch nach dem Ausfahren.



## 4.3 Steuerung (BBR-HDC200-A)

### 4.3.1 Einführung in die Steuerung

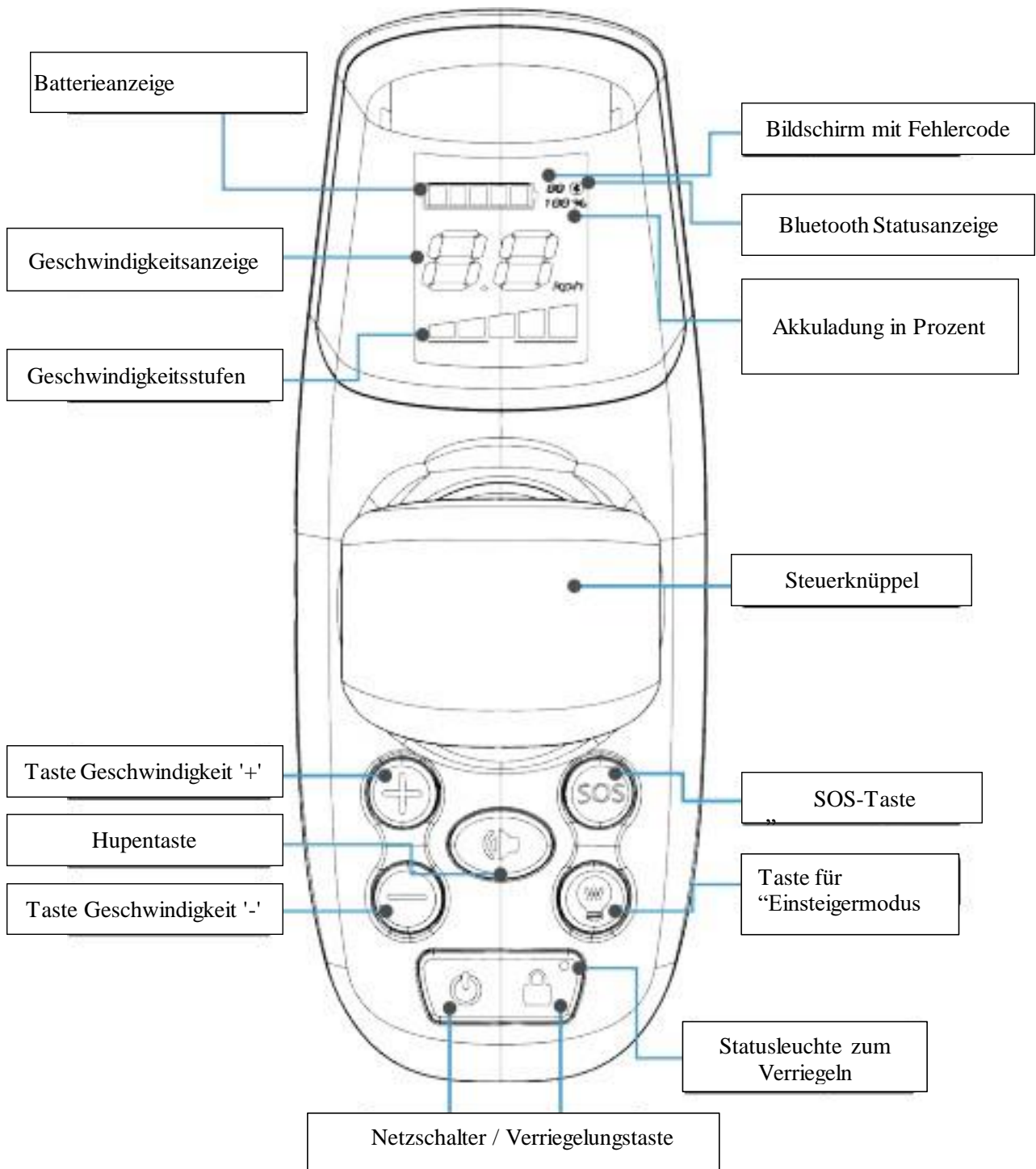

## 4.3.2 Anweisung zur Steuerung

### Steuerknüppel

Durch Drücken des Steuerknüppels kann die Richtung und Geschwindigkeit des Elektrorollstuhls gesteuert werden;

### Netzschalter / Verriegelungstaste

2-sekündiges Drücken schaltet den Strom ein, 2-sekündiges Drücken schaltet den Strom aus;

Wenn, nach dem drücken der Verriegelungstaste, die Statusleuchte zum Verriegeln (Verriegelungs-Kontrollleuchte) erloschen ist, ist der Elektrorollstuhl entriegelt.

Wenn, nach drücken der Verriegelungstaste, die Statusleuchte zum Verriegeln (Verriegelungs-Kontrollleuchte) leuchtet, ist der Elektrorollstuhl verriegelt.

### Taste Geschwindigkeit '+'

Wenn die Taste gedrückt wird, wird die Geschwindigkeit hochgeregel;

Halten Sie die „+“ Taste lange(4 Sekunden) gedrückt, um in den Tempomat-Modus zu gelangen, und drücken Sie den Steuerknüppel nach vorne, um den Rollstuhl zu starten.

### Geschwindigkeit '-' Taste

Wenn sie gedrückt wird, wird die Geschwindigkeit heruntergeregel;

### Hupentaste

Durch kurzes Drücken der Hupentaste ertönt die Hupe einmal. Die Hupe hält die nationale Geräuschnorm ein;

### Statusleuchte für die Verriegelung des Elektrorollstuhls

Nach dem Einschalten ist die Verriegelungsfunktion standardmäßig aktiv; Während der Verwendung kann der Verriegelungsmodus in jedem beliebigen Steuerungsmodus aktiviert werden;

Bei verriegelter Funktion kann die Steuerung des Steuerknüppels den Fahrmotor nicht bewegen. Nach der Entriegelung kann der Steuerknüppel den Fahrmotor bewegen.

Im verriegelten Modus erscheint nach dem Anschluss der APP ein Pop-up-Fenster, das an den verriegelten Modus erinnert.

### SOS-Taste

Wenn Sie die Taste 3 Sekunden lang drücken, gibt der Elektrorollstuhl einen Alarm aus.

### Taste für 'Einsteigermodus'

Die Fahrparameter des Elektrorollstuhls werden automatisch, an den Gang und die Daten, angepasst die für Einsteiger zum Üben geeignet sind (auf 2 km/h runter reguliert). Aufheben: noch mal Taste für 'Einsteigermodus' drücken.

Taste für 'Einsteigermodus' drücken und 6 Sekunden halten. Die Geschwindigkeit wird dafür auf 4.5 km/h runter reguliert. Aufheben: noch mal Taste für 'Einsteigermodus' drücken und 6 Sekunden halten.

Aktiviert/Deaktiviert das Rücklicht in der Rückenlehne:

Die Taste für „Einsteigermodus“ (das Symbol mit der Lampe) und Hupentaste gleichzeitig drücken.

### 4.3.3 Anweisung für das LCD-Bildschirmmenü

#### Batterieanzeige

Die Akkuladung wird in 5 Stufen angezeigt.

#### Bildschirm für die Geschwindigkeit

Der LCD-Bildschirm zeigt die Fahrgeschwindigkeit des Elektrorollstuhls in km/h an.

Die Abweichung des Bildschirms beträgt  $\pm 5\%$ .

#### Geschwindigkeitsanzeige

Durch einmaliges drücken der Taste '+', wird die Geschwindigkeit auf den nächsten Gang erhöht. Gang 5 ist der höchste.

Durch einmaliges Drücken der Drucktaste '-' wird die Geschwindigkeit in den nächsten Gang heruntergeschaltet. Gang 1 ist der niedrigste.

Die obige Funktion kann ebenfalls in der APP genutzt werden.

#### Bildschirm mit Fehlercode

Für den Diagnosecode, der vom integrierten Informationsdiagnostiker des Produkts angezeigt wird, siehe 5.2 Fehlerbehebung.

#### Bluetooth Statusanzeige

Wenn keine Bluetooth-Verbindung besteht, ist die Bluetooth-Kontrollleuchte auf dem LCD-Bildschirm erloschen;

Wenn eine Bluetooth-Verbindung besteht, leuchtet die Bluetooth-Kontrollleuchte auf dem LCD-Bildschirm auf.

#### Akkuladung in Prozent

Die Akkuladung wird, auf dem LCD-Bildschirm, in Prozent angezeigt.

## 4.4 Akku

### 4.4.1 Entfernen des Akkus

- Öffnen Sie die Verriegelung des Akkus am Fahrgestell des Elektrorollstuhls

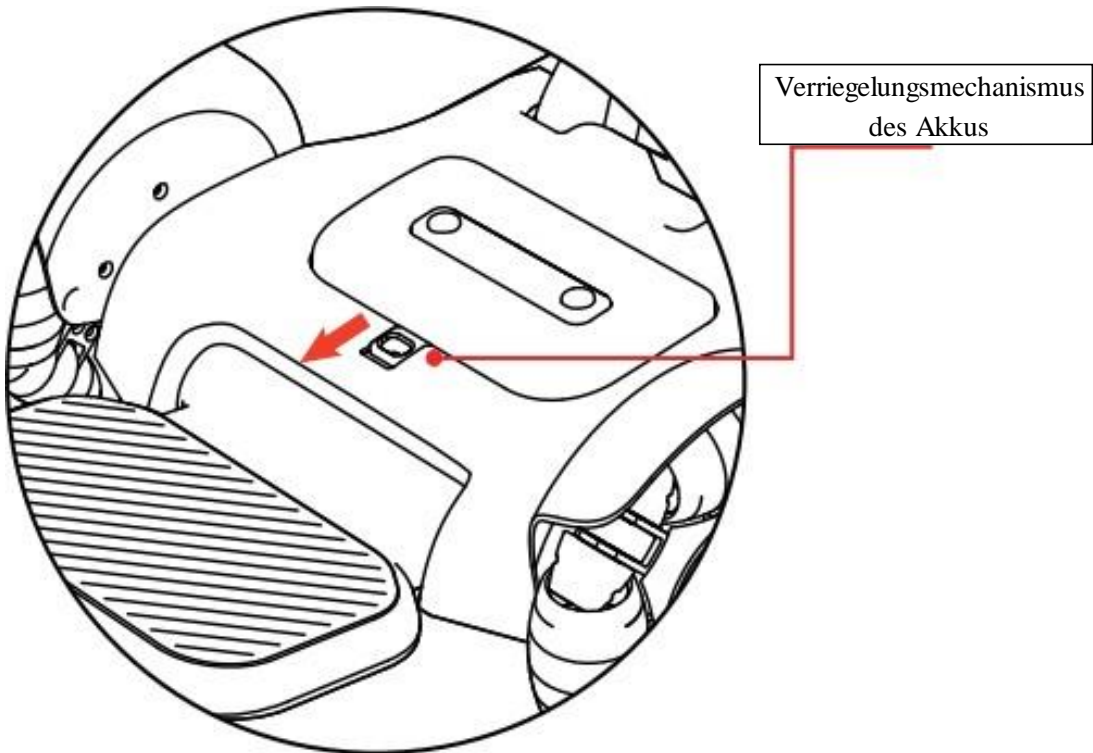

- Entnehmen Sie den Akku

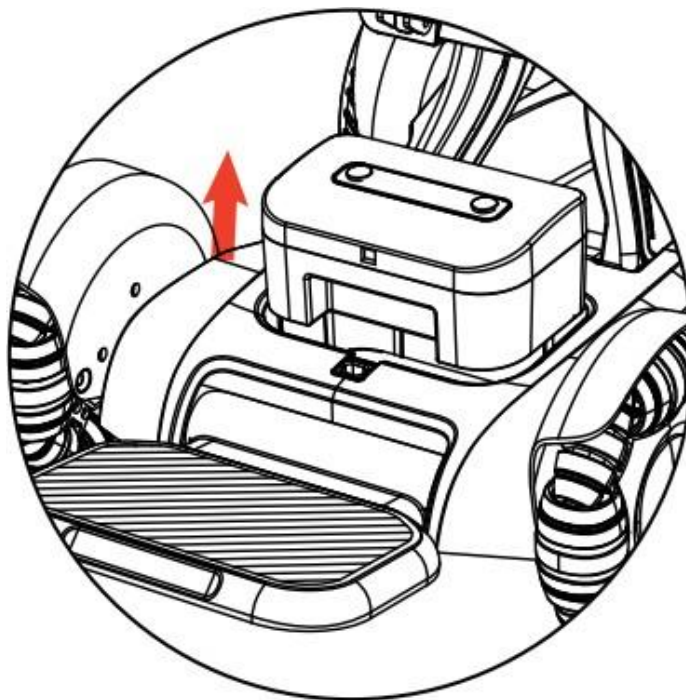

#### 4.4.2 Auswechseln der Batterie

- Setzen Sie den Akku in den Steckplatz ein

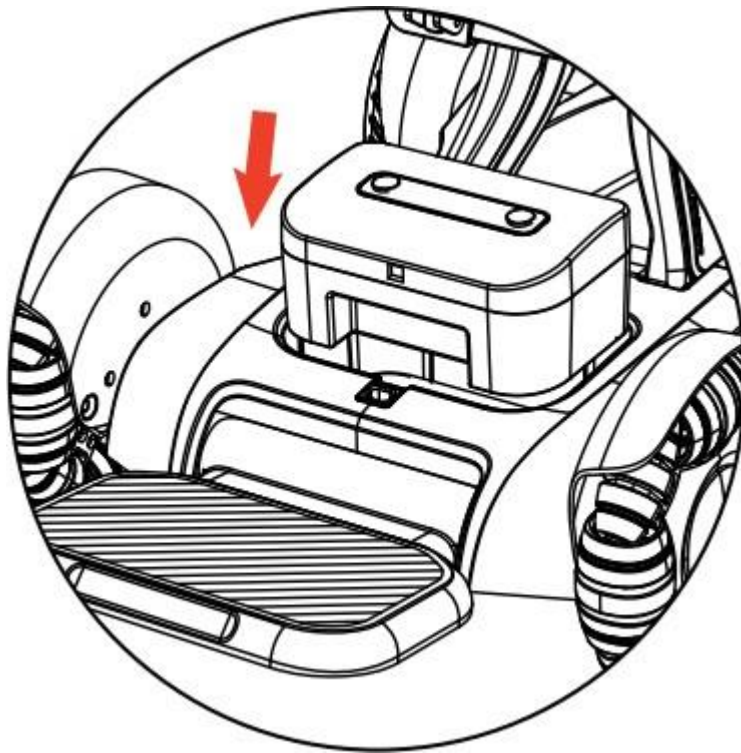

- Verriegelungsmechanismus des Akkus schließen

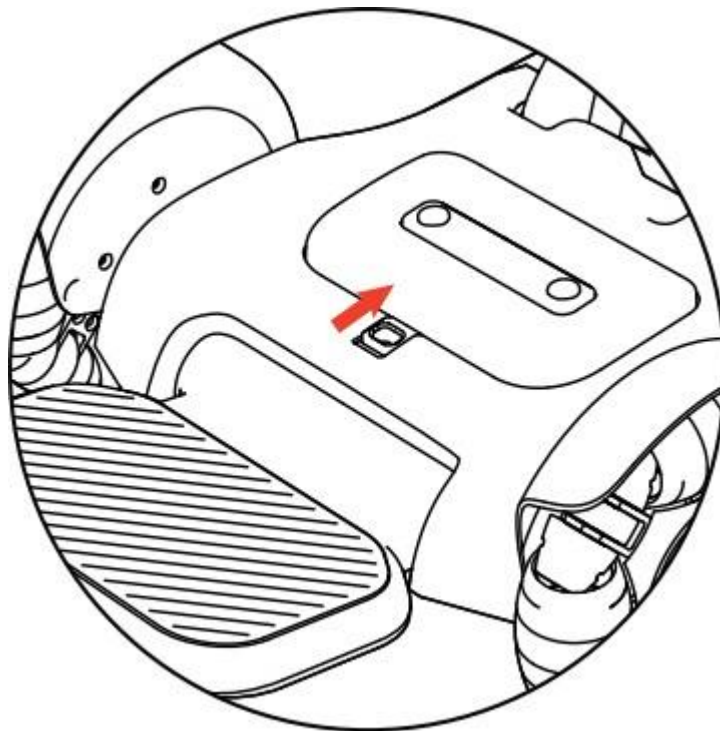

## 4.5 Aufladen des Elektrorollstuhls

- Aufladeverfahren I: Schließen Sie das Ladegerät an und stecken Sie den Stecker des Ladegeräts in den Anschluss unterhalb der Steuerung

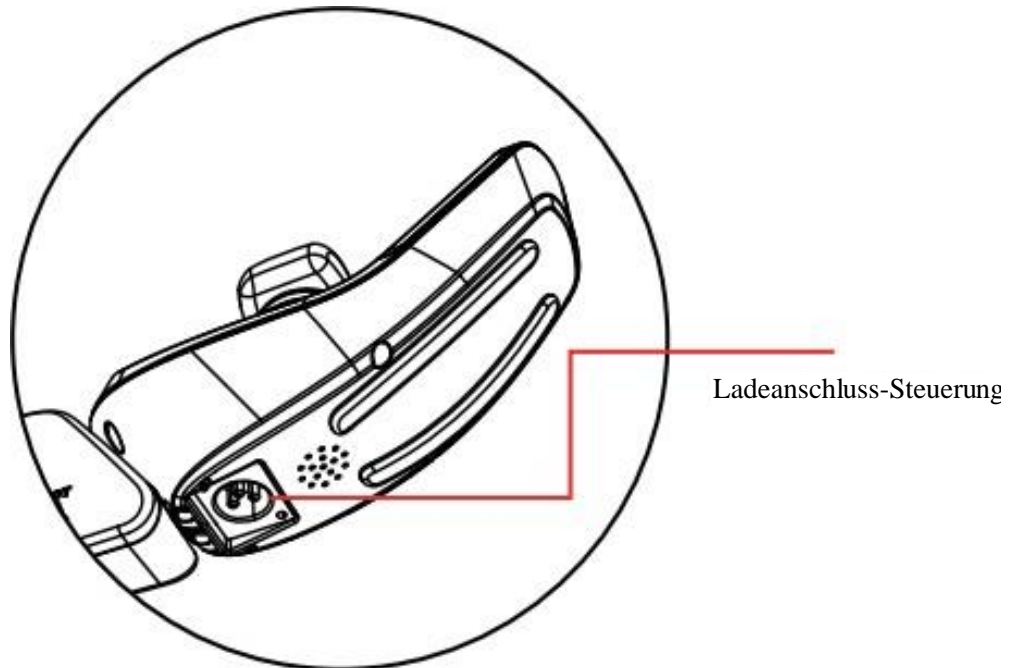

- Aufladeverfahren II: Nehmen Sie den Akku heraus und schließen Sie das Ladegerät an den Ladeanschluss des Akkus an.

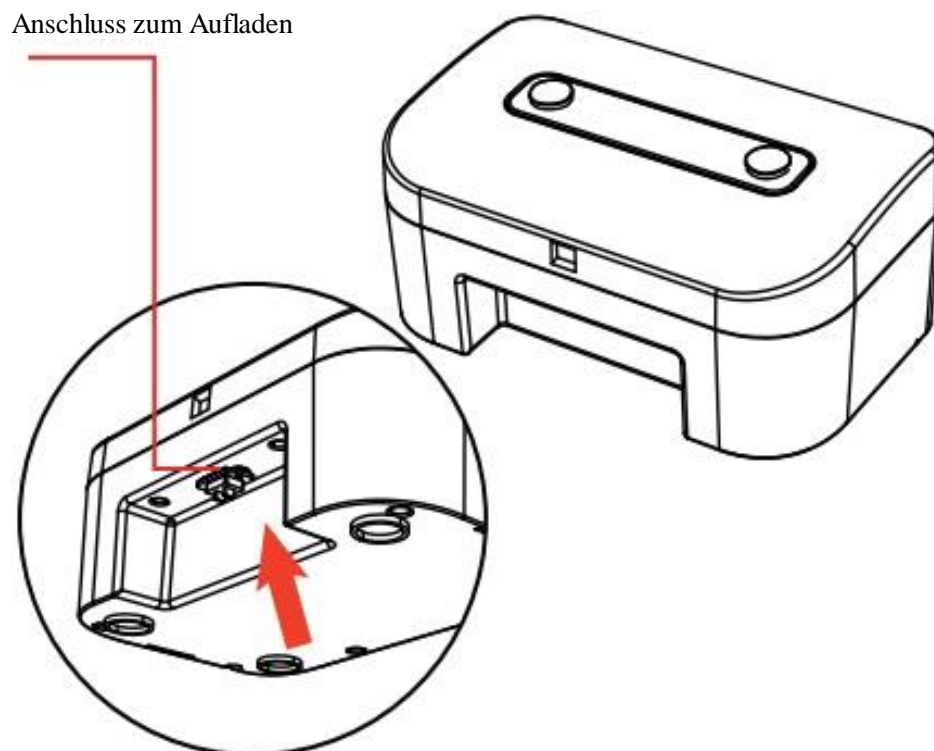



## 4.6 Umschalten in den Schiebemodus

- Drücken Sie die“ + „Taste und die“ - „Taste gleichzeitig, um den Schiebemodus zu aktivieren.
- Bewegen Sie den Steuerknüppel, um den Schiebemodus zu verlassen

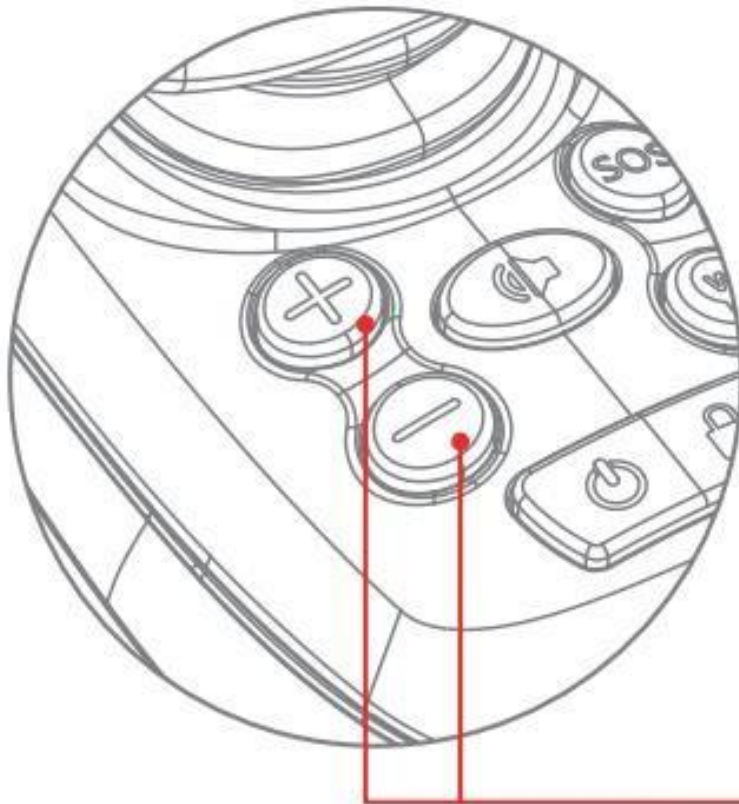

Schiebemodus aktivieren

# 05 / Wartung und Fehlerbehebung

## 5.1 Tägliches Inspektions- und Wartungsschema

- Überprüfen Sie regelmäßig (wöchentlich oder monatlich, je nach Häufigkeit der Verwendung) die Verbindungsteile, wie Schrauben und Muttern usw. des Rahmens auf Lockerung, Herabfallen und Korrosion usw.;
- Prüfen Sie regelmäßig die beweglichen Gelenkteile auf Verklemmung und Festigkeit/dem Herunterfallen usw.;
- Prüfen Sie regelmäßig die Reifen auf Alterung und starke Abnutzung, usw.;
- Während der Verwendung des Elektrorollstuhls muss der Elektrorollstuhl bei Regen oder nassem Wetter so schnell wie möglich trockengewischt werden, um Rostbildung aufgrund von Feuchtigkeit zu vermeiden;
- Die Sonnenbestrahlung des Elektrorollstuhls bei hohen Temperaturen ist zu vermeiden.

## 5.2 Fehlerbehebung

Wenn Sie den Kundendienst wegen einer Reparatur unter +86 4000-400-882 anrufen, haben Sie bitte den Fehlercode zur Hand. Dies ist die Nummer des Herstellers/Kundenservice aus dem Herkunftsland. Wenden Sie sich bitte an Ihren Händler/Verkäufer in Ihrem Land.

Für die Funktion des eingebauten Daten-Diagnosegeräts des Produkts kann der angezeigte Diagnosecode auf die Abnormalitäten reagieren.

<b>Fehlercode</b>	<b>Abnormaler Zustand</b>
E1	Abnormalität der Taste
E2	Abnormalität des Steuerknüppels
E3	GPRS-Fehler
E4	Akku-Fehler
E5	Fehler im Relais
E6	Ausfall der Ausrüstung
E7	Bluetooth-Fehler
E8	Motorfehler
E9	Fehler im Treiber
EA	FLASH-Fehler

### 5.3 ANWEISUNG der Sicherheitswarnung (Stumm für De als Standard)

Warnton	Entsprechendes Szenario
Einstieg in den Einsteigermodus	Drucktaste für Einsteigermodus drücken
Beenden des Einsteigermodus	Drücken Sie erneut die Drucktaste für den Einsteigermodus
Alarm	Langes Drücken der SOS-Taste
Verriegeln	Der Standard-Bootmodus ist der Verriegelungsmodus, und der Übergang vom nicht verriegelten zum verriegelten Zustand
Entsperren	Umschalten des verriegelten Zustands in den nicht verriegelten Zustand
Drahtloser Fernbedienungsmodus	Betrieb über die Steuertaste auf der Fernbedienung
Beenden des Fernbedienungsmodus	Betrieb über die Steuertaste auf der Fernbedienung
Zusammenfallen	Langes Drücken der Hupentaste und der „-“ Taste zur gleichen Zeit
Ausklappen	Gleichzeitiges langes Drücken der Hupentaste und der „+“ Taste
Upgrade-Modus	Wenn die APP eine neue Version erkennt, klicken Sie auf Aufrüstung (Upgrade)
Aufrüstung abgeschlossen	Es wird ausgelöst, nachdem ein einzelnes Modul aktualisiert wurde
Aufrüstung	Der Rollstuhl wird aufgerüstet
Achtung	Warnton
Einschalton	Einschalten, nach 3 Sekunden ertönt der Einschaltton
Aufladen	Aufladen
Aufladen fertiggestellt	Wird ausgelöst, wenn der Ladevorgang fertiggestellt ist
Bandbremse geöffnet	Die Bandbremse des Rollstuhls ist geöffnet
Ausschalton	Ausschalten, nach 3 Sekunden ertönt der Ausschaltton
Unebenheit des Rollstuhls	Wird bei Unebenheiten des Rollstuhls ausgelöst
Schräglage des Rollstuhls	Wird ausgelöst, wenn der Rollstuhl schief steht und der Winkel zwischen links und rechts, vorne und hinten mehr als 5° beträgt.
Enge Kurve	Wird ausgelöst, wenn der Rollstuhl eine enge Kurve ausführt.
Aufrüstung fehlgeschlagen	Während der Aufrüstung ist ein Fehler aufgetreten.

Warnton	Entsprechendes Szenario
Version V1.0	Sprachversion
bitte aufladen	Akkus ist niedriger als 20 %
Stoppen des Zusammenfaltens des Elektrorollstuhles	Stoppen des Zusammenfaltens des Elektrorollstuhles
Stoppen des Ausklappens des Elektrorollstuhls	Stoppen des Ausklappens des Elektrorollstuhls
Schiebemodus einschalten	Drücken Sie die Tasten „+“ und „-“ gleichzeitig
Schiebemodus verlassen	Drücken Sie den Steuerknüppel nach Belieben, um den Schiebemodus zu beenden

## 5.4 Produktionsdatum und Nutzungsdauer

- Die Nutzungsdauer dieses Produkts beträgt 5 Jahre ab dem Datum der Auslieferung. Falscher Umgang kann die Nutzungsdauer auch reduzieren. Bitte verwenden Sie es innerhalb dieses Zeitraums. Verwenden Sie es nicht über die Nutzungsdauer hinaus, um Unfälle zu vermeiden.
- Das Produktionsdatum finden Sie auf dem Typenschild

## 5.5 Produkt Reinigung und Desinfektion

- Bitte verwenden Sie ein sauberes und weiches Tuch, um die Oberfläche des Elektrorollstuhls abzuwischen.
- Reinigung und Desinfektion (Sprühdesinfektion oder Wischdesinfektion) sind mit Reinigungsmittel (haushaltsübliche) und Desinfektionsmittel (geprüfte und anerkannte Desinfektionsmittel) zugelassen.
- Benutzen Sie keine gefährlichen Reinigungsprodukte, die zu Hautveränderungen führen können.
- Tragen Sie geeignete Schutzkleidung.
- Achten Sie auf die Produktinformationen der jeweiligen Lösung und deren Anwendungsbereich.
- Durch mehr malige Anwendung von Desinfektionsmitteln auf Oberflächen kann sich die Farbe von Bauteilen leicht ändern. Vorher vorsichtig auf einer kleinen Fläche testen.
- Die Hülle des Sitzkissens kann in der Waschmaschine (unter 60 Grad Celsius) gewaschen werden.

# 06 / APP-Bedienungsanleitung des Rollstuhls

Scannen Sie den jeweilig richtigen QR-Code für ihr Smartphone.



## 6.1 Statusseite des Elektrorollstuhls

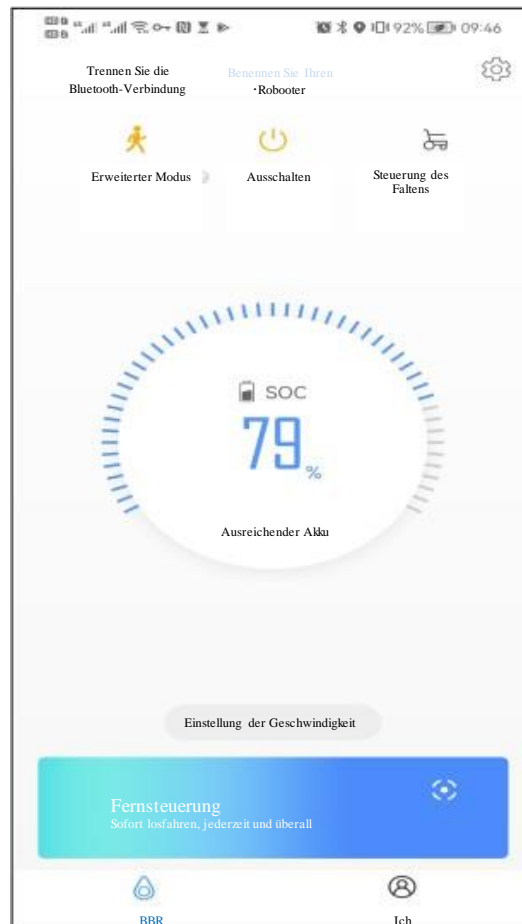

## 6.2 Fernbedienung zum Falten des Elektrorollstuhls



## 6.3 Fernsteuerung der Gangschaltung des Elektrorollstuhls

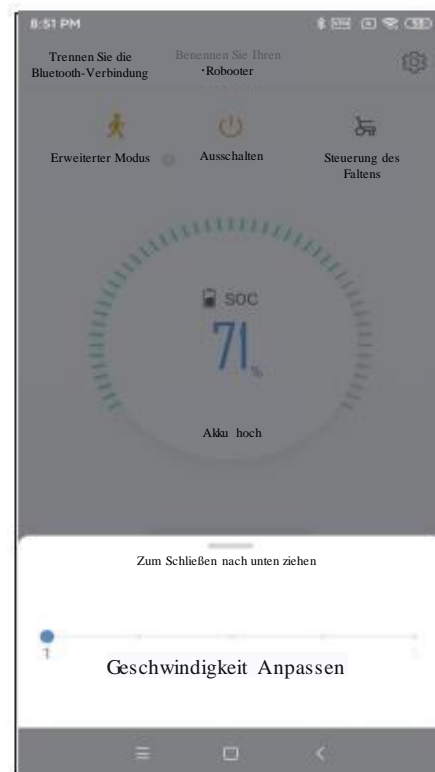



## 6.4 Fernbedienungsmodus des Elektrorollstuhls

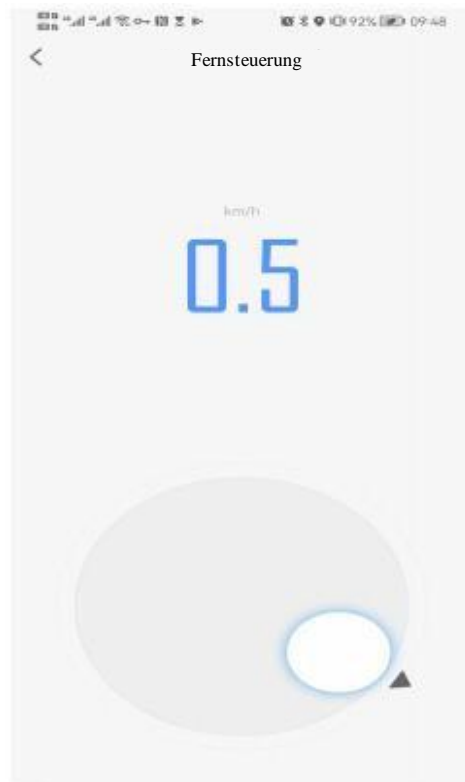

## 6.5 Fernverriegelungsmodus des Elektrorollstuhls

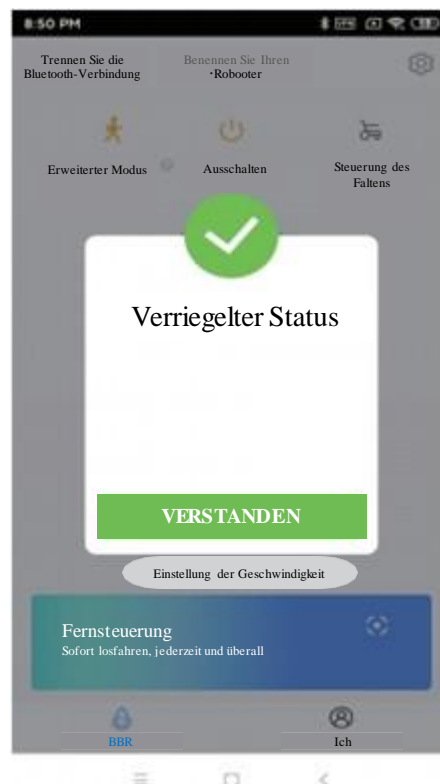

## 6.6 Einstellen der Fahrparameter des Elektrorollstuhls

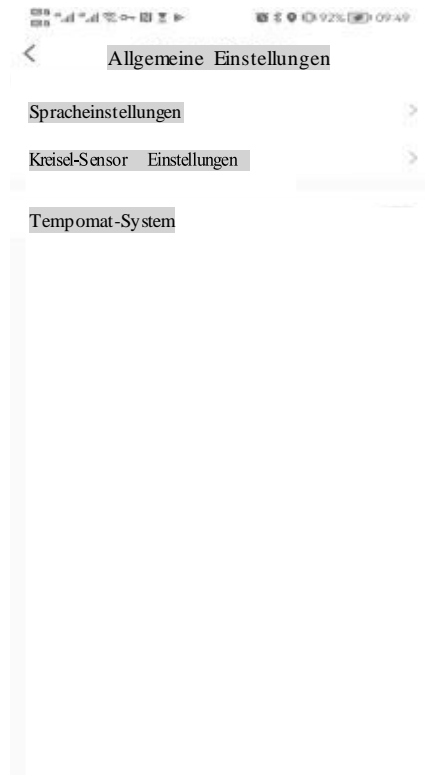

## 6.7 Einstellen der Sprachausgabe des Elektrorollstuhls

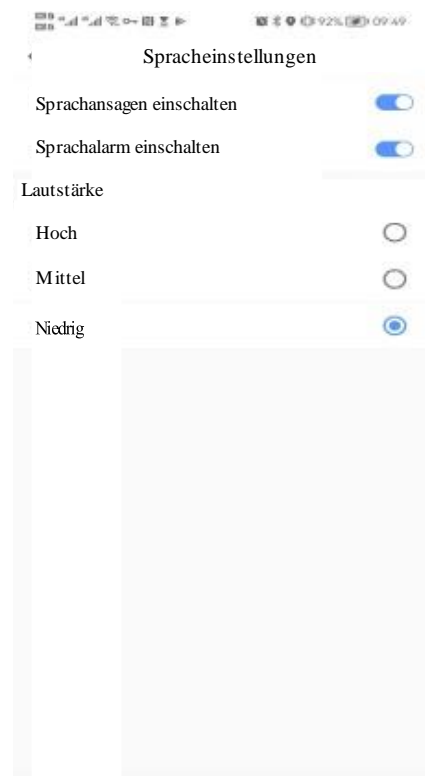

## 6.8 Einstellung des Kreisel-Sensors

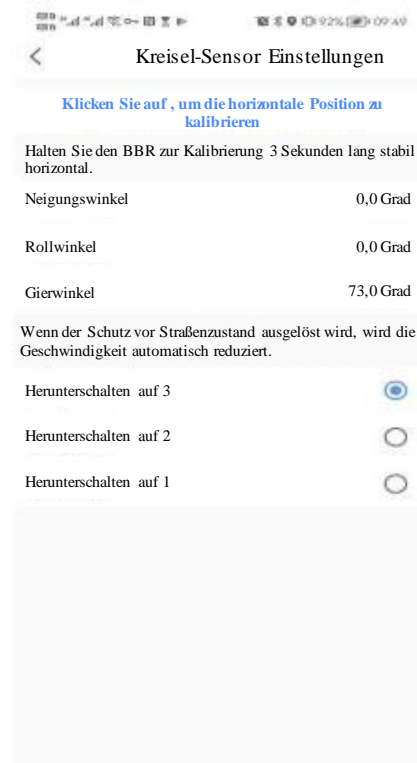

## 6.9 Akkuleistung in der APP

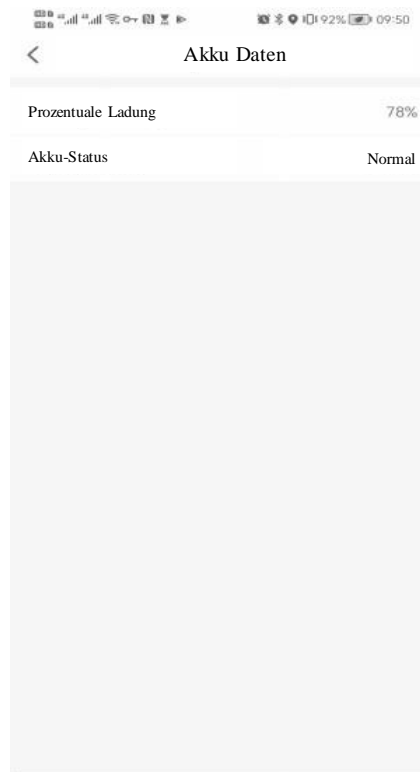

## 6.10 Elektrorollstuhl App-Version aktualisieren



# 07/ Anweisung zum Service

## 7.1 Gewährleistung für Verschleißteile

Liste der Verschleißteile	Begriff „Garantie“	Bereich der „Garantie“
Rolle des freilaufenden Rades	1,200 km oder 6 Monate (der frühere Wert ist maßgebend)	Das Rad hat einen Gummiverlust oder Schlupf
Antriebsrad	1,200 km oder 6 Monate (der frühere Wert ist maßgebend)	Risse in der Oberfläche des Reifens
Stoßdämpfer	3 Monate	Funktionsbeeinträchtigungen und Schäden durch nicht-menschliche Faktoren
Rückenlehne	3 Monate	Ausbleichen oder offene Nähte, usw. durch nicht-menschliche Faktoren
Sicherheitsgurt	3 Monate	Ausbleichen oder offene Nähte, usw. durch nicht-menschliche Faktoren
Taste	3 Monate	3 Monate
Verkleidung und Pedalkissen	Nicht im Bereich der Gewährleistung	

## 7.2 Inanspruchnahme des Service

Im Falle der Notwendigkeit eines Gewährleistungsservice, können die Benutzer direkt die autorisierten Service-Agenturen kontaktieren oder sich bei der offiziellen Website des Unternehmens unter [www.robooter.com](http://www.robooter.com) anmelden. Hinterlassen Sie eine Nachricht oder rufen Sie den offiziellen Kundendienst unter +86 4000-400-882 an, um uns zu kontaktieren.

Sie können sich auch an den deutschen Händler wenden, über den Sie das Gerät bezogen haben.

Wenn Benutzer die Gewährleistung beantragen, haben Sie bitte einen gültigen Kaufnachweis zur Hand. Beim Kauf des Produktes sollten die Benutzer/in den Vertriebspartner nach einer Rechnung mit vollständigen Daten fragen und sie gut aufbewahren. Stimmt der Inhalt der Rechnung nicht mit den Produkten überein, ist die Rechnung verändert oder kann nicht eindeutig identifiziert werden, so wird die Rechnung als ungültig betrachtet.

Wenn das Produkt repariert oder ersetzt wurde, muss der Benutzer/ die Benutzerin die entsprechenden Aufzeichnungen über die Wartung oder den Austausch aufbewahren.

Falls der Benutzer/ die Benutzerin die oben genannten Dokumente nicht vorlegen kann, können wir dem Benutzer/ der Benutzerin auch eine Gewährleistung zur Verfügung stellen, wenn wir bestätigen können, dass das Produkt oder

das Teil noch innerhalb der Garantiezeit ist. Die oben genannten Inhalte sind nicht Teil unserer Verpflichtung. Mit Ausnahme der hierin aufgeführten Punkte werden die Gewährleistungen von den autorisierten Betrieben für die relevanten Produkte zur Verfügung gestellt. Falls es mehrere autorisierte Betriebe gibt, kann der Benutzer einen Betrieb in seiner Nähe auswählen.

Sofern das Unternehmen keine anderslautenden Anweisungen erteilt, wird der Austausch oder die Rückgabe des Produkts in der Regel vom Vertriebspartner des Produkts vorgenommen. Im Falle eines Austausches oder einer Rückgabe müssen Sie das Produkt dem Vertriebspartner vorlegen, der den Austausch oder die Rückgabe für Sie gemäß dem Verfahren vornimmt.

In diesem Dokument bedeutet „Vertriebspartner“, die Händler, die den Benutzern das Produkt durch Verkauf oder andere Methoden zur Verfügung stellen. Shanghai Bangbang Robot Co., Ltd, autorisierte Serviceagenturen und Vertriebspartner, die die Gewährleistung gemäß den Bestimmungen dieses Dokuments zur Verfügung stellen, werden gemeinsam als „Dienstleister“ bezeichnet.

### 7.3 Verpackungsliste

Verpackungsliste			
	Material Name	Stückzahl	Remarks
1	Elektrischer Rollstuhl	1	BBR-LY01-01
2	Akku	1	20 Ah
3	Produktanleitung	1	
4	Ladegerät	1	für BBR-LY01-01
5	Werkzeugsatz	1	Sechskantschlüssel Schraubenschlüssel

## 08/ Haftungsausschluss

Der Inhalt des Produkthandbuches ist geistiges Eigentum von Shanghai BangBang Robotics Co., Ltd. (im Folgenden als „Unternehmen“ bezeichnet), und das Urheberrecht liegt beim Unternehmen. Alle Teile der Produkte, einschließlich Zubehör und Software, sind Eigentum des Unternehmens. Ohne schriftliche Zustimmung des Unternehmens darf niemand das Handbuch oder den mitgelieferten Inhalt in irgendeiner Form kopieren, extrahieren oder in andere Sprachen übersetzen.

Das Unternehmen stellt das Produkthandbuch sorgfältig und mit Verantwortungsbewusstsein für die Benutzer und Benutzerin zusammen, übernimmt jedoch keine Garantie für die Vollständigkeit oder Richtigkeit des Inhaltes. Das Produkthandbuch, als rein technisches Dokument, enthält keine impliziten Inhalte oder Inhalte mit indirektem Bezug auf eine dritte Partei und übernimmt keine Verantwortung für das Verständnis von Unklarheiten durch die Benutzer auf Grund von Tippfehlern. Im Falle eines direkten oder indirekten Verlustes von Daten oder einer Beendigung der

Arbeit, die durch das Produkthandbuch oder alle darin erwähnten Informationen über die Produkte verursacht werden, trägt das Unternehmen keine Verantwortung.

Bei der Verwendung aller Produkte der Shanghai BangBang Robotics Co., Ltd. müssen die Benutzer das Produkthandbuch und die Anweisungen zur Verwendung auf der offiziellen Website des Unternehmens ([www.robooter.com](http://www.robooter.com)) strikt befolgen, um den Rollstuhl zu betreiben, und dürfen bei der Verwendung des Rollstuhls nicht gegen die im Produkthandbuch angegebenen Verbote verstoßen. Im Falle von Körperverletzungen oder Sachschäden, die den Benutzern oder Dritten durch die Verwendung ohne strikte Einhaltung der Anweisungen zur Verwendung oder unter Verstoß gegen die im Produkthandbuch angegebenen Verbote zugefügt werden, tragen die oben genannten Akteure die entsprechende rechtliche Verantwortung.

Da das Unternehmen die Produkte ständig verbessert und aktualisiert, ist es notwendig, sich regelmäßig auf der offiziellen Website des Unternehmens anzumelden, um die neuesten Anweisungen zur Verwendung und die Bedingungen für die Verwendung zu erfragen, oder sich an den Vertriebspartner zu wenden, um das neueste Benutzerhandbuch zu erhalten. Das Unternehmen behält sich das Recht vor, das Produkthandbuch ohne weitere Ankündigung zu überarbeiten.

Das Recht auf endgültige Auslegung bleibt dem Unternehmen vorbehalten.



**Importeur:** Medail GmbH

Adresse: Medail GmbH, Max-Planck-Str.22, 50858 Köln

Telefon: +49 2234 8097267

E-Mail: [info@robooter.de](mailto:info@robooter.de)

Website: [www.robooter.de](http://www.robooter.de)



**Kingsmead Service B.V**

Adresse: Zonnehof 36, 2632 BE, Nootdorp, Niederlande

Telefon: +31 646571005



**Shanghai BangBang Robotics Co., Ltd.**

Adresse: Raum 501, Gebäude 3, Nr. 188 Zhongchen-Straße

Songjiang-Distrikt, Shanghai

Telefon: +86 21 37777720

E-Mail: [info@robooter.com](mailto:info@robooter.com)

Website: [www.robooter.com](http://www.robooter.com)

