

HERZLICH WILLKOMMEN!

Willkommen in der Familie der Nutzer des MovingLife ATTO.

Die Mission von MovingLife ist die Herstellung überdurchschnittlicher Produkte und Services zum Vorteil für bewegungseingeschränkte Nutzer. Von Experten und echten Nutzern entwickelt, möchte der ATTO nicht nur ein weiterer Scooter, sondern ein Teil Ihres Selbst werden. Um dies zu gewährleisten, haben wir enorme Anstrengungen unternommen, jedes einzelne der 500 Bauteile mit größter Aufmerksamkeit und Sorgfalt zu entwickeln und herzustellen. Wir hoffen, dies findet Ihre Wertschätzung. Dennoch sind wir nicht perfekt und bitten Sie, sich mit jedweder Anregung, Änderungsidee, Beschwerde oder auch mit Lob an uns zu wenden. Wir möchten all dies von Ihnen hören. Daher bitten wir Sie, Ihren ATTO zu registrieren und uns Ihr Feedback über das entsprechende Formular auf unserer Website zu übermitteln.

Genießen Sie Ihren ATTO!

Bitte beachten Sie, dass diese Bedienungsanleitung alle Produkte der ATTO Linie beinhaltet. Sollten bestimmte Eigenschaften nicht auf alle Produkte zutreffen, ist dies in den entsprechenden Texten vermerkt!

Registrieren Sie *Ihren ATTO Classic* oder *ATTO Sport* jetzt!

Bitte besuchen Sie die Website von MovingLife und registrieren Sie Ihren ATTO. Sobald Sie registriert sind, werden Sie Teil der MovingLife-Gemeinschaft, über die Sie Sicherheitshinweise und Rückruf-Benachrichtigungen erhalten sowie die Möglichkeit haben, Neuigkeiten, Updates und spezielle Vorteile zu erhalten.

INHALTSVERZEICHNIS

VORWORT

Wichtiger Hinweis

Dieses Dokument ist unter den folgenden Bedingungen und Einschränkungen herausgegeben:

Die Informationen in diesem Handbuch sind Eigentum der MovingLife Ltd. Diese Informationen werden ausschließlich autorisierten Nutzern der MovingLife-Produkte zur Verfügung gestellt.

Dieses Handbuch dient als Begleitdokument der ATTO eTrike-Mobile ATTO, ATTO SPORT und ATTO MAX.

Wird der Wort ATTO verwendet, so bezieht er sich stets auf den ATTO und den ATTO Sport.

Wird der Ausdruck ATTO SPORT verwendet, so bezieht er sich stets auf den ATTO SPORT und den ATTO MAX.

Informationen aus diesem Handbuch dürfen ohne die schriftliche Zustimmung der MovingLife Ltd. weder zu anderen Zwecken verwendet, veröffentlicht oder vervielfältigt werden.

Die Texte und Zeichnungen in diesem Handbuch dienen lediglich als Hinweise und zu Illustrationszwecken. Die zugrundeliegenden Spezifikationen können sich jederzeit ändern.

Warenzeichen

ATTO und ATTO SPORT sind eingetragene Marken der MovingLife Ltd.

Andere Firmen-, Marken-, Produkt- und Dienstleistungsnamen dienen lediglich der Identifikation und können Markenzeichen oder eingetragene Marken ihrer Halter sein. Diese Daten können sich jederzeit ändern.

Dieses Produkt ist durch Patente der MovingLife Ltd. Geschützt.

▲ Achtung

Das Gesetz beschränkt den Verkauf dieses Geräts nach einer intensiven Beratung von Fachpersonal.

Anwendungsbereich

Die Produkte der MovingLife ATTO Serie sind Scooter, die behinderte oder ältere Personen befördern.

Zielgruppe

Ein motorisiertes dreirädriges Gefährt ist ein batteriebetriebenes Gerät, das bewegungseingeschränkte Personen befördern kann.

Der ATTO ist für Personen mit Verletzungen, körperlichen Behinderungen oder anderen medizinischen Einschränkungen geeignet, die ihnen die Fortbewegung zu Fuß erschweren. Potenzielle Nutzer sollten über ausreichende Sehkraft, Reaktionszeit, Gleichgewicht und Körperhaltung, die Fähigkeit, für längere Zeit zu

sitzen, Konzentration und die Fähigkeit auf den Scooter auf- und abzustiegen verfügen. Potenzielle Nutzer sollten Entfernungen abschätzen sowie Hindernisse und Gefahren erkennen können. Zudem sollten sie in der Lage sein, Fußgänger und andere Verkehrsteilnehmer wahrzunehmen.

ÜBER DIESES HANDBUCH



Für Informationen über den Versandkarton und das Auspacken des ATTO und des ATTO SPORT beachten Sie bitte die entsprechende Zusatzinformation im Versandkarton.

Zweck dieser Bedienungsanleitung

Dieses Benutzerhandbuch dient als Zubehör für jeden ATTO-Nutzer. Das Handbuch beinhaltet Bedienungsanweisungen und Gefahrenhinweise für die Handhabung während des Fahrens, des Transports sowie der Faltung des ATTO.

Der Zweck des Handbuchs ist es, Sie mit dem Produkt und allen seinen Fähigkeiten vertraut zu machen. Es soll Ihnen alle Fragen, die während des Betriebs des ATTO entstehen, beantworten.

Sollte eine Ihrer Fragen nicht durch das Handbuch beantwortet werden, so kontaktieren Sie bitte einen MovingLife-Händler in Ihrer Nähe oder den Technischen Support der MovingLife Ltd unter www.movinglife.com.

Symbole und Warnungen

Beachten Sie bitte alle Warnungen und Hinweise in dieser Bedienungsanleitung. Diese sollen Ihnen helfen, Verletzungen und Schäden zu verhindern, die bei Nichtbeachtung entstehen könnten.



„WARNING“ enthält Informationen zu Ihrer Sicherheit und Warnungen vor möglichen Verletzungen.



„CAUTION“ soll Ihre Aufmerksamkeit auf mögliche Gefahren oder Schäden richten.



„NOTE“ beschreibt allgemeine Informationen.

In diesem Handbuch finden Sie auch zusätzliche spezielle Symbole und Warnung:

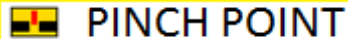

„PINCH POINT“ beschreibt Bereiche, in denen Sie Ihre Finger zwischen zwei Metallteilen einklemmen können.



REQUIRES TOOLS

„REQUIRES TOOLS“ beschreibt Anweisungen für professionelle Techniker. Sofern Sie kein zertifizierter Techniker sind, ignorieren Sie bitte die Anweisung und wenden sich an einen Techniker oder den Kundendienst der MovingLife Ltd.

Benutzer und zertifizierte Techniker



DIESE KLAUSEL ENTHÄLT EINE SEHR WICHTIGE INFORMATIONEN IN BEZUG AUF DIE BENUTZER UND DIE ZERTIFIZIERTEN TECHNIKER.

Diese Bedienungsanleitung enthält wichtige Informationen für den sicheren Betrieb und die Verwendung dieses Produkts.

ATTO-Nutzer: Verwenden Sie dieses Produkt oder jedes verfügbare Zubehör nicht ohne diese Anleitung gelesen und verstanden zu haben. Wenn Sie nicht in der Lage sind, die Warnungen, Hinweise oder Anweisungen zu verstehen, wenden Sie sich an eine medizinische Fachkraft, an einen autorisierten Moving Life-Händler oder technisches Personal vor dem Versuch, das Gerät zu verwenden - Andernfalls kann es zu Verletzungen oder Schäden kommen.

Handlungen, die nicht in diesem Handbuch beschrieben sind, müssen von einem qualifizierten Techniker durchgeführt werden.

Qualifizierte Techniker: Dieses Gerät erst dann in Betrieb nehmen oder warten, wenn Sie die vollständige Betriebsanleitung und die Wartungsanleitung gelesen und verstanden haben. Wenn Sie nicht in der Lage sind, die Warnungen, Hinweise oder Anweisungen zu verstehen, wenden Sie sich an technische Unterstützung von Moving Life vor dem Versuch, das Gerät zu verwenden - Andernfalls kann es zu Verletzungen oder Schäden kommen.



NOTE Diese Bedienungsanleitung enthält die aktuellen Spezifikationen und Produktinformationen zum Zeitpunkt der Veröffentlichung. Wir behalten uns das Recht vor, Änderungen vorzunehmen, sobald sie notwendig oder verfügbar werden.

BACKGROUND

Der ATTO von Moving Life ist ein High-End-eTrike-Mobil der Klasse A, der für den Einsatz in Innenräumen und auf Gehwegen bestimmt ist. Beim Fahren auf dem Bürgersteig sollten Sie die Regeln für Fußgänger befolgen. Priorität sollte Fußgängern gegeben werden und Rücksicht sollte auf andere Bürgersteig-Benutzer genommen werden, insbesondere auf solche mit einer Hör- oder Sehschwäche, die möglicherweise gar nicht wissen, dass Sie da sind.

In den meisten Ländern können eTrike-Mobile nur von einer behinderten Person oder von einer nicht behinderten Person, die das Fahrzeug vor dem Kauf demonstriert, eine behinderte Person schult oder das Fahrzeug zur Wartung bzw. Reparatur verbringt, genutzt werden. Eine behinderte Person ist diesbezüglich eine Person mit einer Verletzung, körperlicher Einschränkung oder Erkrankung, was bedeutet, dass sie nicht in der Lage ist zu gehen oder Schwierigkeiten beim Gehen hat.

Wenn Sie ein eTrike-Mobil zum ersten Mal benutzen oder wenn es schon eine Weile her ist, seitdem Sie einen solchen benutzt haben, wird dringend empfohlen, sich adäquat unterweisen zu lassen, damit Sie das Fahrzeug sicher steuern und kontrollieren können – besonders auf unebenen Flächen. Sie sollten Ihre Sehkraft, Reaktionszeit, Gleichgewichtes und Haltung, die Fähigkeit, lange Zeit zu sitzen, Ihre Konzentrationsfähigkeit und die Fähigkeit, auf dem eTrike-Mobil auf- und abzusteigen untersuchen. Sie können auch eine regelmäßige Überprüfung der Fahrfähigkeiten in Betracht ziehen.

Obwohl in den meisten Ländern es keine gesetzlichen Sehkraft-Voraussetzungen gibt, ist ein gutes Sehvermögen unabdingbar, um das eTrike-Mobil sicher bedienen zu können. Sie sollten in der Lage sein, Entfernungen zu beurteilen, Hindernisse und Gefahren zu erkennen sowie Fußgänger und andere Verkehrsteilnehmer zu sehen. Schlechte Sehkraft konnte ein beisteuernder Faktor bei einem Unfall sein und könnte Sie für einen Schadensersatzanspruch haftbar machen. Das Sehvermögen kann sich mit dem Alter ändern.

Deshalb wird empfohlen, regelmäßige Sehtests durchführen zu lassen.

Sollten Sie stark sehbehindert (blind) sein, dürfen Sie kein eTrike-Mobil bedienen, da dies Sie selbst und Dritte in Gefahr bringt.

Sollten Sie sehbehindert sein, sprechen Sie bitte mit Ihrem Optiker oder Augenarzt.

Wenn Sie regelmäßig Medikamente einnehmen, die Sie schläfrig machen, sollten Sie sicher gehen, ob Sie in der Lage sind, den ATTO zu nutzen. Sind Sie nicht sicher, konsultieren Sie Ihren Arzt.

Sie sollten den ATTO nicht bedienen, wenn Sie Alkohol getrunken haben. Das eTrike-Mobil kann auf Gehwegen, Gehsteigen, Reitpfaden und in Fußgängerzonen verwendet werden sowie auf der Straße, wenn ein Bürgersteig nicht verfügbar ist. Abhängig von verfügbarem Platz und den örtlichen Vorschriften können Sie den ATTO für Bus- und Zugreisen verwenden.

 **NOTE** Gesetze und Vorschriften können von Land zu Land und von Staat zu Staat variieren. Prüfen Sie immer bei den lokalen Behörden, ob Sie Ihren Scooter benutzen dürfen.

Zertifizierung und Konformität

Das ATTO eTrike-Mobil ist so entworfen, dass es die folgenden internationalen

Sicherheitsanforderungen für medizinische elektrische Geräte erfüllt:

Sicherheit: EN 12184 und ISO 7176-15

EMC: ISO 7176-21

Risikomanagement: ISO 14971

Einhaltung gesetzlicher Vorschriften: EEC:

Anhang V of 93/42/EEC Die Europäische Richtlinie über Medizinprodukte 93/42 / EWG klassifiziert die ATTO Mobilität ATTO als Gerät der Klasse I.



SICHERHEIT

Sicherheitshinweise



ATTO ist kein Spielzeug und sollte nicht von Kindern benutzt werden, es sei denn, sie gehören zur Zielgruppe des ATTO, die den Gesetzen und Vorschriften sowie den Mindestanforderungen entsprechen, die in Abschnitt „Spezifikationen“ dieser Bedienungsanleitung angegeben sind.



ATTO ist nicht für das Show-off Fahren oder jede andere unautorisierte Verwendung bestimmt. Dieses eTrike-Mobil darf nur in Bereichen, die für Fußgänger bestimmt sind, verwendet werden und unter der Bedingung die sichere Verwendung und guten Kontakt mit dem Boden ermöglichen.



Hüten Sie sich vor Schnee, Eis, Schneeregen, Regen, starker Wind, Sand, Glasscherben und anderen Hindernissen und Beeinträchtigungen.

⚠ CAUTION



Versuchen Sie nicht, eine Neigung mit einem größeren Winkel als empfohlen herab- oder hinaufzufahren. Siehe "Technische Daten" in dieser Bedienungsanleitung.

⚠ CAUTION

Fahren Sie eine Steigung immer herauf oder herunter, indem Sie die Steigung gerade nach oben oder nach unten fahren.



⚠ WARNING

Lesen Sie die folgenden Sicherheitshinweise sorgfältig und befolgen Sie sie.

⚠ CAUTION

ERSTANWENDER - Benutzen Sie Ihren ATTO nicht, bevor Sie diese Bedienungsanleitung vollständig gelesen und verstanden haben.

Sicherheits- und Gebrauchsanweisungen

HAFTUNGSAUSSCHLUSS: Moving Life Ltd. ist nicht und kann nicht haftbar gemacht werden für Schäden oder Verletzungen, die durch unsachgemäße oder unsichere Verwendung des eTrike-Mobils von Moving Life Ltd. entstehen. Moving Life Ltd. lehnt insbesondere Verantwortung für jegliche Verletzungen oder Sachschäden, die bei jeder Verwendung auftreten, und die gegen geltende bundesstaatliche, staatliche oder lokale Gesetze beziehungsweise Verordnungen verstoßen.

Erstbenutzer

- Verwenden Sie dieses Gerät oder alle verfügbaren Sonderausstattungen nicht ohne diese Anweisungen zuerst zu lesen und völlig zu verstehen. Wenn Sie nicht in der Lage sind, die Warnungen, die Hinweise oder die Anweisungen zu verstehen, wenden Sie sich an

medizinische Fachperson, einen zugelassenen Moving Life Händler oder die technische Unterstützung von Moving Life vor dem Versuch, dieses Gerät zu bedienen, andernfalls kann es zu Verletzungen oder Schäden kommen.

- In bestimmten Situationen, darunter auch einige Gesundheitszustände, muss der ATTO-Nutzer die Bedienung des Scooters im Beisein eines ausgebildeten Begleiters trainieren. Ein ausgebildeter Begleiter kann ein Familienmitglied oder ein Pflegefachmann sein, der besonders geschult ist, einen ATTO-Benutzer in den verschiedenen Aktivitäten des täglichen Lebens zu unterstützen. Konsultieren Sie Ihren Arzt, wenn Sie Medikamente nehmen, die Ihre Fähigkeit beeinflussen können, Ihren ATTO sicher zu bedienen.
- Wenn Sie sich mit Ihrem neuen ATTO unwohl fühlen, wenn Sie die in dieser Bedienungsanleitung dargestellten Anweisungen nicht verstehen, wenn Sie sich aus irgendeinem Grund nicht dazu imstande sehen, die Aktivitäten

auszuführen, die notwendig sind, um Ihren ATTO zu öffnen, zu falten, zu montieren, auseinander zu nehmen, zu bedienen oder zu warten, so wenden Sie sich an den Kundenservice der movitale.

Allgemein

- Schalten Sie das Gerät aus, wenn es nicht in Gebrauch ist.
- Achten Sie darauf, dass Ihr Sitz in die vollständig geöffnete Position eingerastet ist, bevor Sie Ihren ATTO fahren.
- Bleiben Sie immer richtig im Sitz beim Bedienen Ihres ATTOs.
- Seien Sie vorsichtig, wenn sie auf weichen oder unebenen Oberflächen wie Gras und Kies fahren.
- Seien Sie vorsichtig auf Strecken ohne Wegbegrenzung.
- Zu scharfes Abbiegen kann den ATTO zum Umkippen bringen. Vermeiden Sie dies, indem Sie einen großen Bogen um Kurven und Hindernisse fahren. Verringern Sie außerdem die

Geschwindigkeit, bevor Sie in die Kurven einbiegen.

- Versuchen Sie niemals, Hindernisse höher als 20 mm, (3/4 "), beim Vorwärtsfahren und 18 mm (45/64 ") beim Rückwärtsfahren fahrend zu überwinden. Dies könnte gefährlich sein und den ATTO beschädigen.
- Schalten Sie niemals den Strom aus, während sich der ATTO bewegt. Dadurch kann der ATTO zu einem abrupten Stillstand kommen.
- Strecken und beugen Sie sich nicht während der Fahrt mit Ihrem ATTO. Durch Beugung nach vorn besteht die Gefahr des zufälligen Berührens des Gashebels. Durch Seitwärtsbeugen auf dem Sitz besteht eine Kippgefahr. Es ist wichtig, einen stabilen Schwerpunkt aufrecht zu erhalten, um den ATTO am Kippen zu hindern.

● .

Fahren in der Öffentlichkeit

- Fahren Sie Ihren ATTO nicht auf für KFZ zugelassenen Straßen.
- Seien Sie sich bewusst, dass es für andere Verkehrsteilnehmer schwierig sein kann, Sie zu sehen, wenn Sie auf dem ATTO sitzen. Befolgen Sie alle Verkehrsregeln für Fußgänger. Warten Sie, bis Ihr Weg frei von Verkehr ist und fahren dann mit äußerster Vorsicht weiter.
- Wird der An/Aus-Schalter während der Fahrt auf ebener Strecke mit maximaler Geschwindigkeit (begrenzt durch Software) von 6 km/h beim. nur mit amtlicher Zulassung betätigt, stoppt der Scooter automatisch mit einem maximalen Bremsweg von 1,1 m (ATTO) bzw. Bitte beachten Sie diesen Abstand beim Fahren.
- Benutzen Sie Ihren ATTO nicht auf Treppen oder Rolltreppen. Nutzen Sie stattdessen stets einen Aufzug.

- Bedienen Sie Ihren ATTO nicht an Orten, an denen Sie nicht sicher gehen können oder dürfen.
- Fahren Sie Ihren ATTO niemals an Stufen oder Bordsteinkanten, sodass versehentlich ein Rad von der Kante rutschen könnte.
- Betreten Sie enge Fahrwege / Eingänge langsam und mit Vorsicht und halten Sie immer Ausschau nach zusätzlichen Hindernissen wie Autospiegeln oder Türgriffen.

Scharfe Kurven

- Vermeiden Sie plötzliches Beschleunigen, während die Lenkstange scharf eingeschlagen ist.
- Biegen Sie nicht scharf ab oder stoppen den ATTO abrupt.
- Reduzieren Sie immer langsam Ihre Geschwindigkeit und behalten Sie einen stabilen Schwerpunkt, wenn Sie in eine scharfe Kurve abbiegen. Biegen Sie bei

höheren Geschwindigkeiten nicht in scharfe Kurven ein.

- Reduzieren Sie immer die Geschwindigkeit Ihres ATTOs beim Abbiegen.

Fahrwinkel

- Versuchen Sie nicht, über Rampen, Böschungen oder Bordsteinkanten mit einem größeren Winkel als in den Technischen Spezifikationen angegeben zu fahren.
- Beim Befahren einer Steigung fahren Sie Ihren ATTO gerade auf die Steigung zu. Dadurch verringert sich das Risiko umzukippen oder zu umzufallen.
- Für maximale Stabilität lehnen Sie sich vorwärts auf Ihren Sitzplatz während des Befahrens von Rampen, Steigungen, Bordsteine oder über geringe Anstiege.
- Nähern Sie sich Steigungen Rampen für Behinderte stets vorsichtig.
- Fahren Sie auf einer schrägen Ebene nicht quer zur Steigung.

- Nähern Sie sich keiner Neigung, die mit Schnee, Eis, gemähtem oder nassem Gras, Blättern oder nderen potenziellen Gefahren bedeckt ist.
- Halten Sie Ihren ATTO in Bewegung, während Sie eine Neigung besteigen. Wenn Sie zum Stillstand kommen, starten Sie neu und beschleunigen Sie langsam und vorsichtig.
- Beschleunigt Ihr ATTO beim Abwärtsfahren stärker als gewünscht, so lassen Sie den Gashebel los, um den ATTO zum Stillstand zu bringen. Zusätzliche Sicherheit bietet Ihnen die aktive Bowdenzug-Bremse für eine stärkere Bremswirkung. Haben Sie die Kontrolle über Ihren ATTO wiedererlangt, so drücken Sie den Gashebel vorsichtig, um den Rest der Neigung herabzufahren.
- Stellen Sie Ihren ATTO an einer Steigung niemals in den Freilauf.
- Parken Sie niemals an einer Steigung.
- Falls Sie an einer Steigung anhalten müssen, lehnen Sie sich immer nach vorne, um den Schwerpunkt zu verlagern

und um zu verhindern, dass der ATTO nach hinten umkippt.

Rückwärtsfahren

- Beim Rückwärtsfahren vergewissern Sie sich, dass es keine Hindernisse hinter Ihnen gibt.
- Fahren Sie den ATTO niemals rückwärts über Stufen, einen Bordstein oderein anderes Hindernis. Es besteht Fall- und Kippgefahr.

Arme und Beine

- Verlagern Sie beim Auf- oder Absteigen von Ihrem ATTO Ihr Gewicht nicht auf die Seite. Hierdurch kann der ATTO umkippen.
- Lassen Sie Ihre Hände während der Fahrt stets auf dem ATTO.
- Halten Sie Ihre Hände und Beine von den Rädern fern, während Sie den ATTO fahren. Beachten Sie, dass locker sitzende Kleidung sich in beweglichen Teilen verfangen kann.

- Halten Sie Ihre Beine immer auf den Fußpolstern, während Sie auf dem ATTO sitzen.

Wetter

- Fahren Sie mit Ihrem ATTO nicht durch tiefe Pfützen und lagern Sie ihn nicht an Orten, an denen er Regen, Schnee, Nebel und Temperaturen unter dem Gefrierpunkt ausgesetzt ist.
- Benutzen Sie Ihren ATTO nicht bei stürmischem Wetter, um das Risiko eines Unfalls oder möglichen Schadens am ATTO zu reduzieren.
- Die Temperatur der Oberflächen des ATTO, die während des normalen Gebrauchs und innerhalb der Reichweite des Fahrers liegen und in direkten Kontakt mit der Haut des Fahrers und / oder dem Helfer kommen können, darf 41°C nicht überschreiten. Nach der Fahrt können die Motor-Oberflächentemperaturen mehr als 41°C erreichen. Diese Teile beim Falten oder beim

Ausklappen des ATTO nicht berühren oder warten, bis der Motor abgekühlt ist.

- Den Motor beim Falten oder beim Ausklappen des ATTO nicht berühren, bis der Motor abgekühlt ist.
- Den ATTO nicht mit Wasser abspritzen.
- Pflegen und lagern Sie den ATTO an einem sauberen und trockenen Ort und setzen Sie ihn weder Regen, Schnee, Salz oder stehendem Wasser aus.

Ausschalten

- Um Verletzungen an sich selbst oder anderen zu vermeiden, immer darauf achten, dass das Gerät beim Auf- oder Absteigen ausgeschaltet ist.

Freilauf

Informationen zum Einstellen des ATTOs in den Freilauf-Modus finden Sie im Abschnitt "Bedienung des Freilaufs" in dieser Betriebsanleitung.

Warnung: Verwenden Sie niemals den ATTO, während sich der ATTO im Freilauf-Modus befindet.

- Überprüfen Sie immer vor der Fahrt, dass das Vorderrad eingerastet ist (nicht im Freilauf). Die Stromversorgung nicht ausschalten, während der ATTO noch in Bewegung ist. Dies würde den ATTO zu einem sehr abrupten Halt bringen.
- Seien Sie sich stets bewusst, ob das Antriebsrad entriegelt (Freilaufmodus) oder gesperrt (Fahrmodus) ist.
- Beim Transport des ATTO müssen die Antriebsräder auf Einrast-Modus umgeschaltet werden (nicht im Freilauf-Modus). Die Anleitung finden Sie im Freilauf-Abschnitt auf Seite 57.
- Sitzen Sie bitte niemals auf Ihrem ATTO, während er sich im Freilauf-Modus befindet.

Heben

- Heben Sie den ATTO niemals an entfernbaren Teilen, einschließlich des Sitzes

oder der Fahrkonsole an. Dies kann zu Verletzungen und Schäden am ATTO führen.

Belastung

- Verwenden Sie den ATTO nicht zum Transport von Gegenständen. Er ist nur für den Personentransport vorgesehen.
- Sie können speziell erhältliches Zubehör entsprechend den Vorgaben verwenden, um Einkaufstaschen und ein kleines Gepäckstück mitzunehmen. Das kombinierte Gewicht des Fahrers und der Ladung darf das zulässige Gesamtgewicht nicht überschreiten.

Gesundheitszustand

- Fahren Sie den ATTO niemals unter Alkoholeinfluss.
- Fahren Sie den ATTO nicht, wenn Sie zu Schwindelgefühl neigen, Ihre Sehfähigkeit eingeschränkt ist oder Sie ein sicheres Steuern des ATTO nicht bewältigen können. Gleiches gilt für die Einnahme von

Medikamenten, die zu vorgenannten Beeinträchtigungen führen können.

- Konsultieren Sie Ihren Arzt vor Verwendung des ATTO, wenn Sie verordnete Medikamente einnehmen oder wenn Sie i körperlichen Einschränkungen haben. Einige Medikamente und Einschränkungen können Ihre Fähigkeit, den ATTO in einer sicheren Weise zu fahren, beeinträchtigen.

Externe Geräte

- Berührung mit Werkzeugen kann einen elektrischen Schlag verursachen.
- Schließen Sie nicht selbst elektrisches oder mechanisches Zubehör an Ihren ATTO. Der Einsatz und Anbau von nicht autorisiertem Zubehör führt zum Erlöschen der Garantie und kann Schäden oder Verletzungen verursachen. Lassen Sie ausschließlich autorisiertes Zubehör durch einen ATTO-Fachhändler montieren.

Ungewöhnliche Nutzung

- Versuchen Sie niemals, Ihren ATTO über die in dieser Bedienungsanleitung beschriebenen Grenzen hinaus zu verwenden.
- Sitzen Sie niemals auf dem ATTO, während er sich in einem fahrenden Fahrzeug befindet.
- Sitzen Sie niemals auf Ihrem ATTO, wenn er in Verbindung mit jeder Art von Lift oder Hebevorrichtung verwendet wird. Ihr ATTO ist nicht für solchen Gebrauch bestimmt und Moving Life haftet nicht für Schäden oder Verletzungen, die durch solchen Gebrauch verursacht wurden.
- Die Programmierung der Steuerung darf nur von autorisiertem Personal durchgeführt werden. Falsche Programmierung kann zu Sicherheitsrisiken für den Fahrer führen.

Batterie und Ladegerät

- Lassen Sie Kinder nicht unbeaufsichtigt in der Nähe des ATTO spielen, während die Batterien geladen werden.

- Laden Sie niemals eine gefrorene Batterie.
- Wenn Sie auf eine beschädigte oder gerissene Batterie stoßen, schließen Sie sie sofort in einen Plastikbeutel ein und fragen Sie bei Ihrem regionalen Entsorgungsunternehmen nach der fach- und umweltgerechten Entsorgung.
- Vermeiden /verhindern Sie Schaden an den Wechselstrom- und Gleichstromkabeln.
- Schließen Sie kein Verlängerungskabel an das Ladegerät an.
- Verwenden Sie ausschließlich originale Moving Life Li-Ionen-Akkus.
- Verwenden Sie ausschließlich originale MovingLife Ladegeräte.
- Die Batterie ist für den ATTO, ATTO SPORT und ATTO SPORT MAX konzipiert.
- Wir empfehlen, die Batterie niemals unbeaufsichtigt zu laden.

Modifizierungen

WARNING

Dieses Produkt wurde entworfen und entwickelt, um maximalen Nutzen zu bieten. Allerdings sollten Sie unter keinen Umständen Teile oder Funktionen Ihres ATTOs ändern, hinzufügen, entfernen oder deaktivieren. Dies kann zu Verletzungen und Schäden führen.

1. Modifizieren Sie Ihren ATTO auf keine Weise, die nicht von Moving Life autorisiert ist.
2. Verwenden Sie kein Zubehör, das nicht durch Moving Life geprüft und zugelassen wurde.
3. Bekommen Sie ein Gefühl für Ihren ATTO und lernen Sie seine Fähigkeiten kennen. Wir empfehlen Ihnen, eine Sicherheitskontrolle vor jeder Fahrt durchzuführen, um sicherzustellen, dass Ihr ATTO sicher funktioniert.

Gewichtsbekchränkung

WARNING

1. Bitte beachten Sie die Spezifikationstabelle für die Gewichtskapazität-Informationen.
2. Bleiben Sie innerhalb der angegebenen Gewichtskapazität für Ihren ATTO. Das

Überschreiten der Gewichtskapazität führt zum Erlöschen der Garantie. Der Hersteller übernimmt keine Verantwortung für Verletzungen oder Sachschäden, die durch Nichtbeachtung der Gewichtsbekchränkungen verursacht werden.

3. Führen Sie keine Passagiere auf dem ATTO. Die Beförderung von Passagieren auf dem ATTO kann den Schwerpunkt beeinflussen und zum Umkippen oder einem Sturz führen.

Temperatur

WARNING

1. Einige Teile des ATTOs sind Temperatursensibel. Steuerung kann bei Temperaturen zwischen $-20^{\circ}\text{C}/+50^{\circ}\text{C}$, arbeiten.
2. Bei extrem niedrigen Temperaturen kann die Batterie einfrieren. Dies kann die Funktion des ATTOs beeinträchtigen. Sehr hohe Temperaturen führen ggf. zu Geschwindigkeitsverlust.
3. Wird der ATTO externen Wärme- oder Kältequellen ausgesetzt, können die Temperaturen der ATTO-Oberflächen steigen oder fallen (z.B. Sonnenlicht, Außenumgebung).

Sicherheitsetiketten

Die folgenden Sicherheitssymbole werden auf dem ATTO verwendet, um Warnungen, notwendige Maßnahmen und verbotene Handlungen zu identifizieren. Es ist sehr wichtig, dass Sie sie vollständig lesen und verstehen.



Stellen Sie den ATTO auf einem ebenen Untergrund vor dem Wechsel von „D“ Antriebsmodus auf „N“ Freilauf-Modus oder Freilauf-Modus auf Antriebsmodus.

N = Entriegelt / Freilauf.

D = Geschlossen / Antriebsmodus.



**Do not lift handle
while seated**

Während des Sitzens auf dem ATTO, den markierten Griff nicht hochheben.



Pinch Point

Do not lift handle while product is unfolded

Der markierte Griff ist nicht zum Anheben des Produkts bestimmt.

Trolley may topple



Wenn nicht im Parkmodus, kann der ATTO Umstürzen.



Do not lift handle while seated

Der markierte Griff darf nicht verwendet werden, während der AUTO sich in geöffneter Position befindet.



Pinch Point

Module Weight: 12Kg

Das Modul (vorderes oder rückseitiges Chassis) zeigt das Gewicht in Kilogramm an.



For Indoor Use



Do not sit in scooter when traveling in motor vehicle



Do not stand when riding scooter

Max. Load: 120Kg / 265Lbs

Driving Restrictions:
See warnings in user manual

Module Weight: 17Kg

Gibt die maximale Gewichtskapazität des ATTO an. ATTO ist nicht zur Verwendung in einem Kraftfahrzeug vorgesehen.

Pinch Point



Quetschgefahr während des Betriebs des ATTO (Öffnen, Schließen, Montage und Demontage).

! WARNING

MAX LOAD:
120 KG / 265 LBS

FOR YOUR SAFETY:

Reduce speed to minimum when approaching incline or a turn.



Avoid ascending or descending ramps, curbs or slopes greater than 6°.



Avoid sharp turns or sudden stops.



ATTO

! WARNING

MAX LOAD:
136 KG / 300 LBS

FOR YOUR SAFETY:

Reduce speed to minimum when approaching incline or a turn.



Avoid ascending or descending ramps, curbs or slopes greater than 6°.



Avoid sharp turns or sudden stops.



ATTO SPORT MAX

Beschädigte Etiketten

Falls aus irgendeinem Grund die Etiketten nicht lesbar sind, lesen Sie bitte dieses Kapitel und kontaktieren Sie Moving Life für einen neuen, kostenlosen Satz von Etiketten.

Einhaltungs- und Warnungsetiketten

Die Systemkomponenten des ATTO sind mit verschiedenen Produkt-Einhaltung-Etiketten und Symbolen ausgestattet. Diese sind strategisch positioniert, um wichtige Informationen über den sicheren Betrieb des Systems zu gewährleisten.

Eine Beschreibung der verwendeten Etiketten und Symbole sowie die Angabe zu ihrem Standort finden Sie wie folgt:

- Sicherheitsbewertung und Hersteller-Identifizierungsetikett auf Seite 80
- Symbole und Beschreibungen auf Seite 23

Hinweis: Zusätzliche Etiketten, die auf System-Steuerungen verwendet werden, Zubehör und Verbrauchsmaterial sind in den folgenden Abschnitten dargestellt und beschrieben:

EMC-Informationen



Es ist sehr wichtig, dass Sie diese Informationen in Bezug auf die möglichen Auswirkungen von elektromagnetischen Störungen auf Ihren ATTO lesen.

EMC-Informationen

Elektromagnetische Interferenz (EMI) von Funkwellen -Quellen

eTrike-Mobile können für elektromagnetische Störungen (EMI), welche die elektromagnetische Energie (EM) die von Quellen wie Radiosendern, TV-Sendern, Amateurfunk (HAM)-Sendern, Zwei-Wege-Funkgeräten und Mobiltelefonen ausgestrahlt wird, anfällig sein. Die Störungen (von Radiowellen-Quellen) können verursachen, dass der ATTO seine Bremsen löst, sich von selbst bewegt oder sich in unbeabsichtigte Richtungen bewegt. Es kann auch dauerhafte Schäden an der ATTO-Steuerung verursachen. Die Intensität der störenden EM-Energie kann in Volt pro Meter (V / m) gemessen werden. Jedes eTrike-Mobil kann EMI bis zur bestimmten Intensität widerstehen. Dies nennt man die "EMI Immunitätsgrad". Je höher die EMI-Immunität, desto größer ist der Schutz vor EMI. Derzeit hat die ATTO-Technologie einen Immunitätsgrad von mindestens 20 V / m, welcher einen nützlichen Schutz vor den allgemeineren Quellen von EMI gewährleistet.

Es gibt eine Reihe von Quellen für relativ starke elektromagnetische Felder in der täglichen Umgebung. Einige dieser Quellen sind offensichtlich und leicht zu vermeiden. Andere sind nicht offensichtlich und die Aussetzung ist unvermeidbar. Wir glauben jedoch, dass das EMI Risiko vermieden wird, wenn die untenstehende Warnungsliste befolgt. Die EMI Quellen können grob in drei Klassen eingeteilt werden:

Tragbare Handsende- und Empfangsgeräte. Dies sind Sender-Empfänger mit einer direkt auf der Sendeeinheit montierten Antenne. Diese Vorrichtungen enthalten CB-Funk, Walkie-Talkie, Sicherheit, Feuerwehr und Polizei-Transceiver, Mobiltelefone und andere persönliche Kommunikationsgeräte.

HINWEIS: Einige Mobiltelefone und ähnliche Geräte übertragen Signale, während sie eingeschaltet sind, auch wenn sie nicht verwendet werden.

Mobile Sendeempfänger der mittleren Reichweite, wie die in Polizeiautos, Feuerwehr- und Krankenwagen sowie Taxis. Diese haben die Antenne gewöhnlich außen am Fahrzeug montiert.

Sender mit großer Reichweite und Sender-Empfänger, wie kommerzielle Rundfunksender (Antennentürme zur Radio- und TV-Übertragung) und Amateur (HAM) Radios.

ACHTUNG: Andere Handgeräte, wie z.B. kabelloses Telefon, Laptop Computer, AM/FM Radios, Fernseher, CD-Spieler, Kassettenrekorder und kleinere Apparate wie Elektrorasierer und Föne verursachen, soweit wir wissen, keine Probleme an Ihrem Elektrofahrzeug.

eTrike-Mobil Elektromagnetische Interferenz (EMI)

Da EM Energie sich sehr schnell beim Nähern einer Sendeantenne (Quelle) intensiviert, sind EM-Felder von Handsende- und Empfangsgeräten von besonderer Besorgnis. Es ist möglich durch den Gebrauch solcher Apparate unabsichtlich ein hohes Niveau an EM-Energie sehr nahe an das Kontrollsystem des ATTOs zu bringen. Dies kann die Bewegung und die Bremsen des eTrike-Mobils beeinflussen.

Die unten aufgeführten Warnhinweise sollen deshalb mögliche Störungen mit dem Steuerungssystem des eTrike-Mobils verhindern. Elektromagnetische Interferenz (EMI) aus Quellen wie Radio- und Fernsehstationen, Amateurfunk (HAM) Sender, Zwei-Wege-Radios und Mobiltelefonen können den ATTO beeinflussen.

WARNING

Das Befolgen der nachstehenden Hinweise vermindert das Risiko, dass die Bremsen des ATTOs ungewollt gelöst werden oder dass der ATTO sich ungewollt in Fahrt setzt. Achtung! Verletzungsgefahr.

- 1) Benützen Sie keine tragbaren Sende-Empfangsgeräte (Sender-Empfänger) wie z.B. CB-Funk oder Kommunikationsgeräte wie Mobiltelefone, während der ATTO eingeschaltet ist;
- 2) Beachten Sie Sender, Radio- oder TV-Stationen. Versuchen sie die direkte Nähe zu vermeiden;
- 3) Wenn Ihr ATTO sich unkontrolliert in Bewegung setzt oder sich die Bremsen ungewollt lösen, schalten sie den ATTO aus, sobald dies gefahrlos möglich ist.
- 4) Beachten Sie, dass die Montage von Zubehör und Komponenten, sowie eine Modifikation des MobilitätsATTOs diesen anfälliger für EMI machen kann (Hinweis: Es gibt keine einfache Methode, ihre Auswirkung auf die gesamte EMI-Immunität des Mobilität ATTOs zu bewerten); und
- 5) Berichten Sie Ihrem Mobilität ATTO Hersteller jeden Vorfall unkontrollierter Fortbewegung oder ungewollt gelöster Bremsen und notieren Sie, ob ein Radiowellensender in der Nähe war.

Wichtig

EMI/RFI-ATTO hat eine EMI-Immunität Prüfung nach EN 60601-1 Klasse B bestanden. Änderung an der Elektronik des ATTOs von MovingLife hergestellt, kann sich negativ auf die EMI-Immunitätsebenen auswirken.



WARNING Der Betrieb des ATTOs kann den Betrieb der Geräte in ihrer Umgebung stören, da elektromagnetische Felder ausgestrahlt werden (zum Beispiel Alarmsysteme von Geschäften, automatische Türen, etc.).

Strahlung

Das ATTO-eTrike-Mobil erzeugt keine gefährliche Strahlung.

Features von ATTO und ATTO SPORT



Figure 1 - ATTO im geschlossenen Modus



Figure 2 - ATTO im Fahrmodus

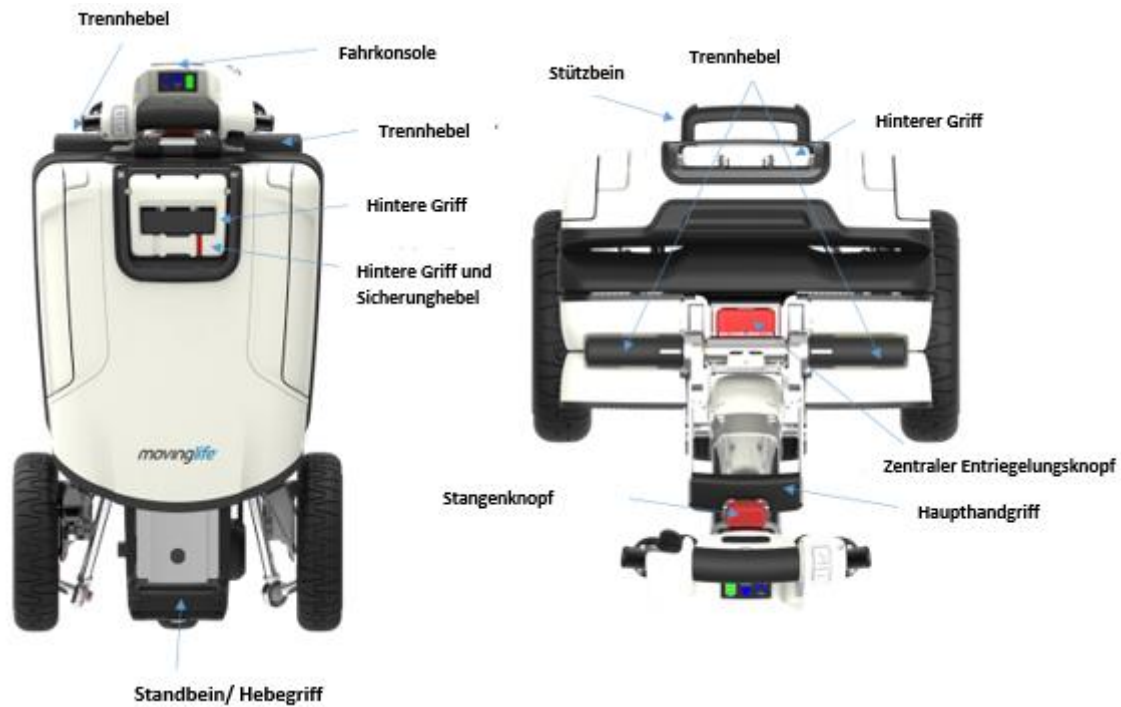

Figure 3 – weitere ATTO-Teile

Features von ATTO SPORT und ATTO SPORT MAX



Vorderbremse für Extra-Sicherheit



LCD display /
USB Ladeport



Extra-breite Hinterreifen



Rücklicht an der
Hebevorrichtung



LED-Beleuchtung



Stoßdämpfende luftfreie
NPT-Räder



Regeneratives
Bremskontrollsystem



Anti-Diebstahl-
Fernbedienung

DIE BETIENUNG DES ATTO

Der ATTO ist sehr einfach zu bedienen; es erfordert keine speziellen Fähigkeiten und kann durch Befolgen der in den folgenden Seiten beschriebenen Schritte und durch Praxis erlernt werden.

Der erste Schritt ist das Lesen dieses Kapitels der Bedienungsanleitung und das Verständnis der Abfolge der Schritte, die erforderlich sind, um den ATTO zu öffnen und zusammenzufalten. Nach dem Lesen verwenden Sie das Handbuch, das Sie durch jeden Schritt führt. Es mag zunächst schwierig erscheinen, aber nach einiger Übung wird das Falten sehr einfach.

Um Ihnen zu helfen, haben wir ein einfaches Video erstellt, das Sie auf unserer Webseite finden unter

<https://www.movitale-atto.de/>

WARNING

Verletzungsgefahr durch unsachgemäße Montage, Demontage, das Öffnen oder Schließen des ATTO. Stellen Sie sicher, dass bevor Sie mit dem nächsten Schritt fortfahren, alle Komponenten in dem ATTO richtig platziert worden sind. Überprüfen Sie immer den festen Sitz aller Teile.

Öffnung

1. Stellen Sie sicher, dass vor dem Öffnen Ihr ATTO auf flachem Boden steht. Vergewissern Sie sich, einen Abstand von 2 m (7 Fuß) zwischen den Hinterrädern und anderen Personen bzw. Gegenständen einzuhalten.

⚠ CAUTION

Nachfolgend beschriebene Vorgänge erfolgen in der Nähe und um die Quetschstellen. Seien Sie vorsichtig und befolgen Sie die Anweisungen, um Verletzungen zu vermeiden. Halten Sie Ihre Finger weg von den beweglichen Teilen, die sich während der Fahrt schließen.

1. Den Einstellhebel der Griffstange lösen und die Lenkstange in eine aufrechte Position bringen, stellen Sie dann den Hebel in seine gesicherte Position zurück (siehe Abbildung 4).

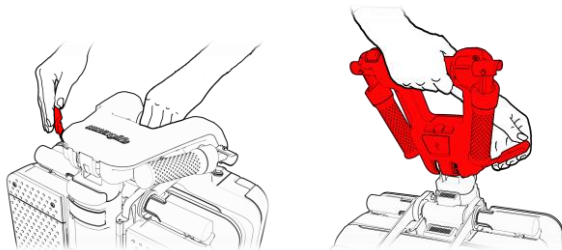

Figure 4

2. Drücken Sie den zentrale Auslöseknopf, bis er einrastet und gedrückt bleibt (siehe Abbildung 5).

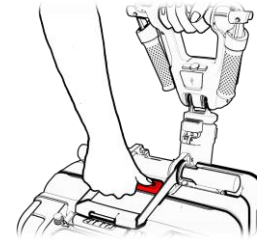

Figure 5

3. Drücken Sie den Stangenknopf und schieben Sie ihn vom Hauptgehäuse des ATTO weg (siehe Abbildung 6).

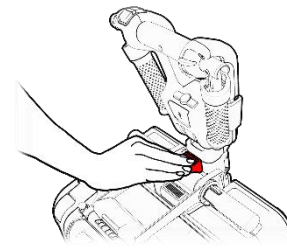

Figure 6

4. Halten Sie die ATTO mit beiden Händen (siehe Abbildung 7).

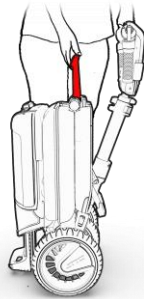

Figure 7

5. Neigen Sie den ATTO in Richtung der Stange, bis das Vorderrad den Boden berührt (siehe Abbildung 8).

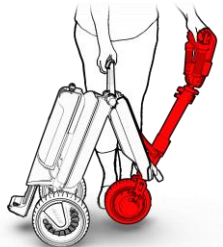

Figure 8

6. Mit dem Haupthandgriff ziehen Sie den Hauptkörper von der Lenkstange weg, damit die Hinterräder von dem Vorderrad weg rollen (siehe Abbildung 9).

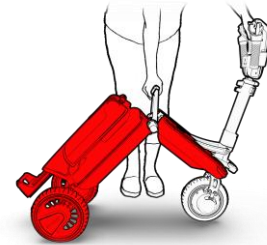

Figure 9

7. Bewegen Sie den Griff nach unten, bis er flach aufliegt (siehe Abbildung 10).

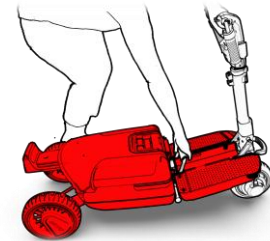

Figure 10

NOTE Halten Sie die Lenkstange in aufrechter Position

8. Setzen Sie den Griff in die vorgesehene Vertiefung bis er klickt und einrastet (siehe Abbildung 11).

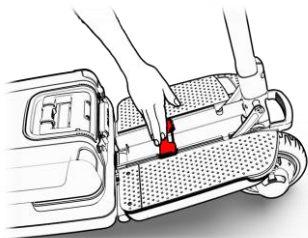

Figure 11

Fixieren Sie die Lenkstange in aufrechter Position indem Sie den vorderen Hebel nach unten drücken, bis er klickt und einrastet (siehe Abbildung 12). Wenn der vordere Hebel zu viel Kraft zum Betrieb benötigt, sollten Sie horizontalen Druck auf den Haupthandgriff in Richtung der Vorderseite des ATTOs anwenden. Dies wird den Druck auf den vorderen Hebel lösen und das Öffnen erleichtern.

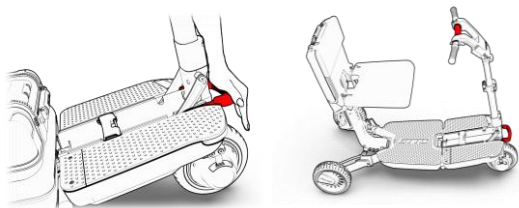

Figure 12

9. Legen Sie eine Hand an die Lenkstange und mit der anderen Hand lösen Sie den sicheren Hebel des hinteren Griffes und bringen den Griff in die aufrechte Position bei 90 Grad (siehe Abbildung 13).

NOTE Für den ordnungsgemäßen Betrieb den Griff bitte nicht auf 180 Grad von der geschlossenen Position drehen. Wenn Sie es doch getan haben und es nicht möglich ist, den Stuhl nach hinten zu heben, bringen Sie den Hebel zurück in seine ursprüngliche Position versuchen es erneut.

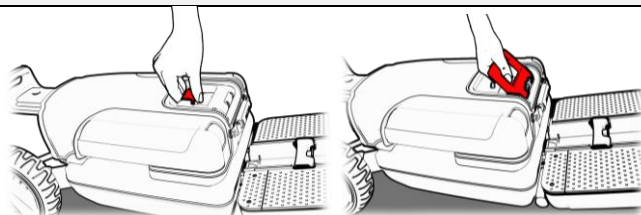

Figure 13

Mit dem Griff ziehen Sie die Rückenlehne des Stuhls nach hinten, bis sie klickt und einrastet (siehe Abbildung 14).



WARNING Setzen Sie sich nicht auf dem Stuhl, bevor er einrastet, um ein Abrutschen zu verhindern.

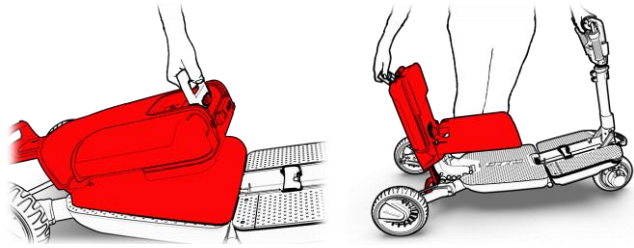

Figure 14

1. Benutzen Sie den Griff, um Stuhl nach oben zu ziehen, bis er klickt & einrastet (Abb. 15).

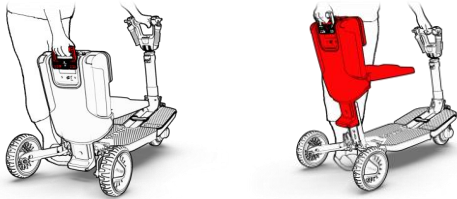

Figure 15

2. Öffnen Sie beide Seiten des Lenkers (Abb 17).

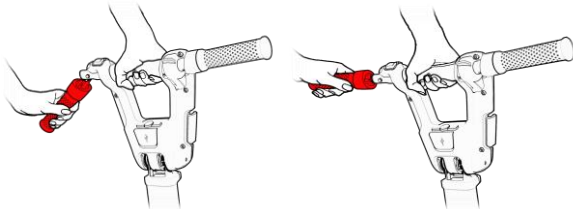
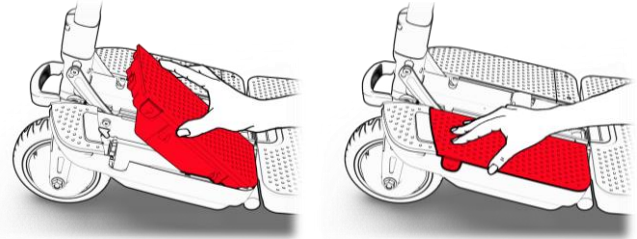

Figure 16

Einfügen der Batterie

Setzen Sie das hintere Ende der Batterie zuerst ein. Dann drücken Sie den vorderen Teil nach unten, bis er einrastet (siehe Abbildung 17).



Entfernung der Batterie

Suchen Sie den Knopf zum Entfernen der Batterie (siehe Abbildung 18).

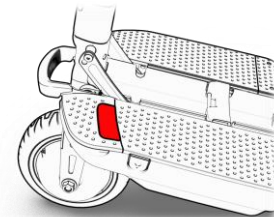

Figure 18 - Battery release button

Um die Batterie zu entfernen, drücken Sie den Knopf und ziehen Sie die Batterie heraus. (siehe Abbildung 19).

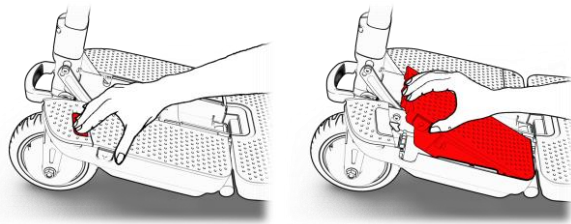
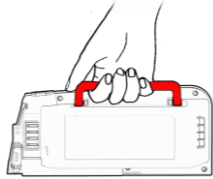

Figure 19

Tragen Sie die Batterie am Tragegriff, wenn sie sich außerhalb des ATTOs befindet (siehe Abbildung 20).



Standard Flight Battery

Figure 20

⚠ WARNING

- Laden Sie die Batterie NIEMALS auf, indem Sie Kabel direkt an den Batteriepolen anbringen.
- Laden Sie den Akku NICHT auf, während Sie den ATTO bedienen.
- Laden Sie den Akku NICHT auf, wenn ATTO irgendeiner Art von Feuchtigkeit ausgesetzt war.
- Setzen Sie sich NICHT auf den ATTO während des Aufladens der Batterie.

⚠ WARNING

- Eine neue Batterie MUSS vor der ersten Verwendung von ATTO vollständig geladen werden. IMMER laden Sie eine neue Batterie vor der ersten Verwendung vollständig auf, oder die Lebensdauer der Batterie wird reduziert.
- Generell sollten Sie Ihren Akku auf 60 % der vollen Ladung aufladen, bevor Sie ihn für längere Zeit einlagern.
- Verwenden Sie nur ein von Movinglife zugelassenes Ladegerät.

Das Aufladen der Batterie kann onboard und offboard erfolgen. Dies bedeutet, dass Sie das Ladegerät anschließen können, wenn die Batterie entweder angeschlossen oder von der ATTO abgenommen ist.

Einstellungen für maximalen Komfort

- Für maximalen Komfort können mehrere Einstellungen vorgenommen werden. Einige Einstellungen können vom Benutzer vorgenommen werden, während andere Einstellungen nur von einem zertifizierten Techniker durchgeführt werden dürfen. Die Einstellungen, die vom Benutzer vorgenommen werden können, werden in diesem Abschnitt ausführlich beschrieben.

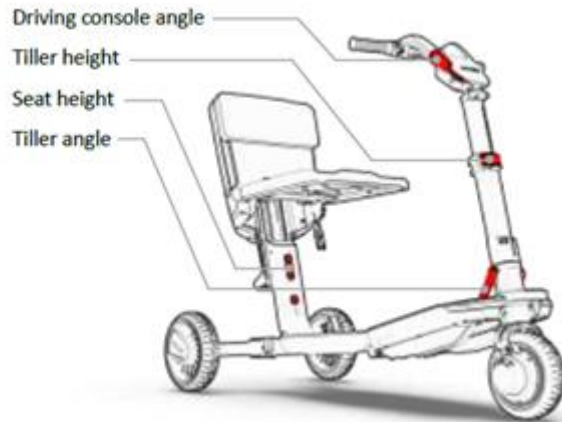

Figure 21 Comfort adjustments

PINCH POINT

Die nachfolgend beschriebenen Arbeiten werden in der Nähe von und um Quetschstellen durchgeführt. Befolgen Sie unbedingt die Anweisungen, um Verletzungen zu vermeiden. Achten Sie darauf, dass Sie Ihre Finger von beweglichen Teilen fernhalten, die sich während der Einstellungen schließen können.

Einstellen der Höhe der Fahrerkonsole

Öffnen Sie den Hebel für die Lenkerhöhe und halten Sie ihn fest (Abbildung 22, Schritt 1), während Sie die Höhe des Lenkers auf das von Ihnen gewünschte Niveau einstellen (Abbildung 22, Schritt 2). Bringen Sie den Hebel wieder in die sichere Position (Abbildung 22, Schritt 3).

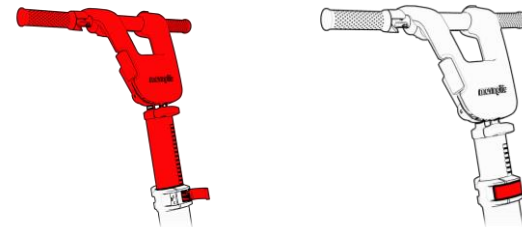

Figure 22 Rod height lever

Einstellen des Winkels der Fahrerkonsole

Die Fahrkonsole von ATTO kann für Ihren Komfort eingestellt werden. Um die Fahrkonsole einzustellen, sollten Sie zuerst auf Ihrem ATTO sitzen:

1. Halten Sie die Fahrkonsole in einer Hand und lösen Sie den Einstellhebel mit der anderen Hand (siehe Abbildung 23, Schritt 1).
2. Stellen Sie den Winkel der Fahrkonsole so ein, dass Sie sie bequem erreichen und halten können, mit einer freien Sicht auf den Anzeigebereich (siehe Abbildung 23, Schritt 2).
3. Ziehen Sie den Einstellhebel fest, wenn Sie mit dem Winkel zufrieden sind (siehe Abbildung 23, Schritt 3).

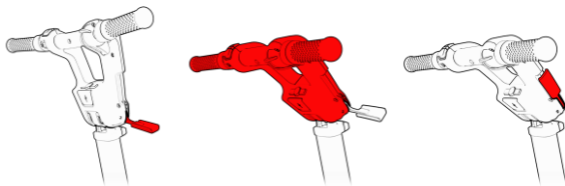

Figure 23 Driving Console tilt adjustment

ERFORDERLICHES WERKZEUG

Es wird empfohlen, dass die Einstellung der Sitzhöhe von zertifizierten Technikern durchgeführt wird, um Verletzungen und Schäden zu vermeiden.

Obwohl der Sitz von ATTO schlank und elegant ist, wurde er entwickelt, um Komfort und Sicherheit zu bieten und kann je nach Vorlieben des Benutzers eingestellt werden. Der Sitzmechanismus kann in einer von vier festen Höhen arretiert werden. Um die Sitzhöhe einzustellen, folgen Sie bitte den folgenden Schritten:

ATTO muss in einer geöffneten Position sein, um die Sitzhöhe einzustellen. Heben Sie den Sitz in eine aufrechte Position, lokalisieren Sie die Abdeckung der Sitzhöhenverstellung, die sich an der Basis des Sitzes direkt unter den Sitzzapfen befindet, und entfernen Sie sie, indem Sie mit einem Schraubendreher auf zwei seitliche Punkte drücken (siehe Abbildung 24, Schritt 1).

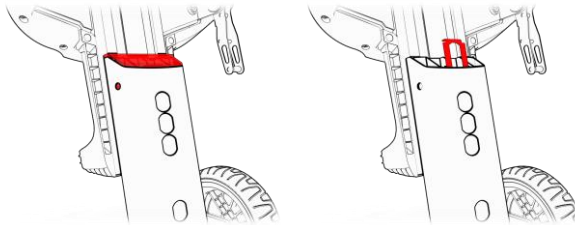
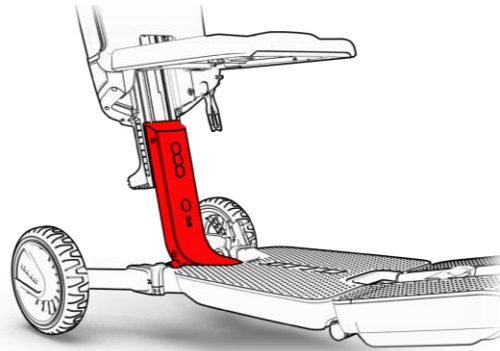

Figure 24 Seat height cover

1. Unter der Abdeckung befindet sich ein Metallbügel, der entfernt werden muss. Halten Sie den Bügel zwischen Ihren Fingern und heben Sie ihn heraus. Merken Sie sich die Position des Bügels, damit Sie ihn leichter wieder anbringen können (siehe Abbildung 24, Schritt 2).
2. Sobald die Halterung entfernt ist, sollten Sie in der Lage sein, den sperrigen Metallstift (der

sich in einem der vier Einstelllöcher befindet) zu entfernen. Halten Sie den Sitz weiterhin in seiner Position! Entfernen Sie den Stift, während Sie den Sitz mit der anderen Hand festhalten (siehe Abbildung 25, Schritt 3).

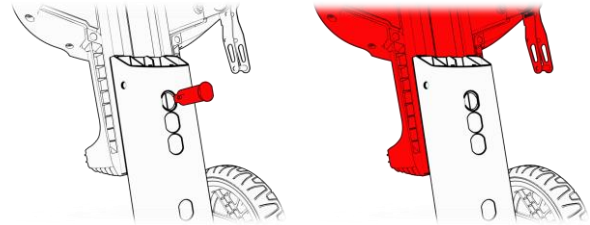

Figure 25 Seat height adjustment holes

3. Jetzt können Sie die Sitzhöhe auf eines der vier Löcher einstellen und den Stift wieder einsetzen, um ihn zu fixieren (siehe Abbildung 25, Schritt 4).
4. **VERGESSEN SIE NICHT, den Metallbügel und die Abdeckung wieder einzusetzen.**

Verstellung des Neigungswinkels an der unteren Lenksäule

REQUIRES TOOLS

Die Verstellung des Neigungswinkels an der unteren Lenksäule darf nur von zertifizierten Technikern durchgeführt werden, um Verletzungen und Schäden zu vermeiden.

1. Der Winkel der unteren Lenkstange kann je nach Benutzerkomfort in einer von zwei Positionen eingestellt werden. Die Standardposition ist für die meisten Benutzer ausreichend, während größere Benutzer die Pinne möglicherweise weiter von ihrem Körper entfernt positionieren möchten, um mehr Platz zu haben. Für kleinere Benutzer kann die Pinne mit Hilfe von Spezialteilen näher positioniert werden (fragen Sie Ihren Händler vor Ort). Zum Einstellen des Winkels benötigen Sie einen 4-mm-Inbusschlüssel (Inbusschlüssel).
2. Ihr ATTO muss in einer offenen Position sein, um den Neigungswinkel der unteren Lenksäule einzustellen. Einmal geöffnet, suchen und

lösen Sie die zwei Inbusschrauben (siehe rot markiert in Abbildung 26). Stellen Sie sicher, dass Sie die Lenkstange in einer aufrechten Position halten (Sie müssen die Lenkstange halten, um zu verhindern, dass sie beim Lösen der Schrauben fällt).

3. Bringen Sie die Lenkstange in die gewünschte Position und ziehen Sie die beiden Schrauben mit einer Schraubensicherung (z. B. Loctite)

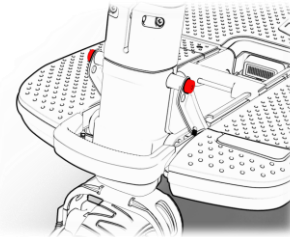

wieder fest.

Figure 26 Tiller angle adjustment screws

Fahrkonsole

Die Fahrkonsole (Ihr ATTO Armaturenbrett) enthält alle Bedienelemente und Anzeigen, die für die Bedienung Ihres ATTOs während der Fahrt erforderlich sind.



ATTO SPORT / ATTO SPORT MAX

Figure 27 Driving Console overview

AN/AUS-Taste und Geschwindigkeitskontrolle

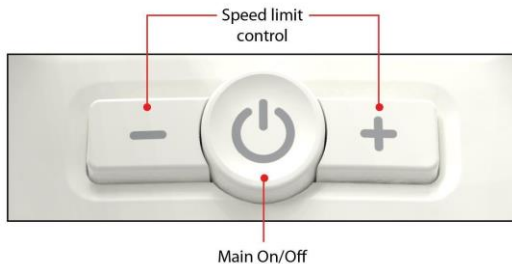

Figure 28 ON/OFF and speed control

A. Die ON/OFF-Taste befindet sich in der Mitte der Fahrkonsole unter dem Display-Panel. Um ATTO einzuschalten, drücken und halten Sie die EIN/AUS-Taste, bis Ihr ATTO startet.

B. Die beiden Tasten auf beiden Seiten der ON/OFF-Taste, die mit "+" und "-" gekennzeichnet sind, sind Ihre Geschwindigkeitsbegrenzungssteuerung. Zusammen mit der Zahl, die auf dem Display angezeigt wird, erlauben sie Ihnen, die maximale Geschwindigkeit einzustellen, die ATTO bei Vollgas erreichen wird. Während der ATTO nicht in Bewegung ist, klicken Sie auf die "+" Taste, um die Geschwindigkeit zu erhöhen und die "-" Taste, um die Geschwindigkeit zu verringern.

⚠ WARNING

Wenn Sie an belebten Orten und in der Nähe von Hindernissen fahren, seien Sie besonders vorsichtig und reduzieren Sie die Höchstgeschwindigkeit auf eine Grenze, die es Ihnen erlaubt, Ihren ATTO zu kontrollieren,

ohne ein Risiko für andere Menschen und sich selbst darzustellen.

NOTE

ATTO und ATTO SPORT schalten sich automatisch ab, wenn sie 20 Minuten lang nicht benutzt werden.

Anzeige

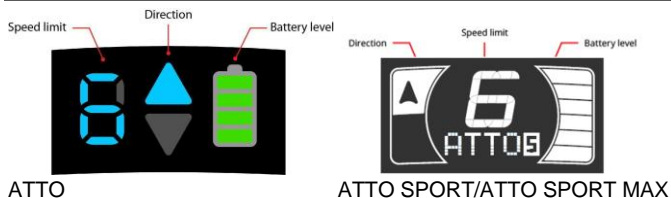

Figure 29 Display Panel

Menüs (ATTO SPORT)

Wenn Sie die Tasten ON/OFF und "+" gemeinsam gedrückt halten, wird die Menüanzeige gestartet. Um zwischen den verschiedenen Menüs zu wechseln, klicken Sie auf die EIN/AUS-Taste und halten Sie sie gedrückt, während Sie auf die "+"-Taste klicken, um den Modus zu wechseln. Um die Menüanzeige zu verlassen, halten Sie die

EIN/AUS-Taste 5 Sekunden lang gedrückt. Der Scooter schaltet sich dann aus. Drücken Sie die ON/OFF-Taste erneut, um den Scooter wieder einzuschalten.

Weitere Details finden Sie auf der Movinglife-Website: www.movinglife.com.

Batteriestandsanzeige - Wenn ATTO eingeschaltet ist, zeigt die Batteriestandsanzeige den ungefähren Ladezustand der Batterie an. Wie bei allen Lithium-Ionen-Batterien, ist die Ladezustandsanzeige nur 100% genau, wenn die Batterie vollständig geladen ist. Alle anderen Anzeigen sind annähernd und sollen Ihnen eine ungefähre Vorstellung über den Ladezustand der Batterie geben.

NOTE

Ihr ATTO schaltet sich automatisch aus, wenn die Batterieleistung unter die Betriebsspannung fällt.

Weitere Informationen über die Reichweite Ihres Akkus finden Sie im Abschnitt "Technische Daten" in dieser Betriebsanleitung.

Gashebel

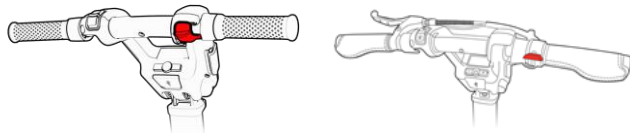

ATTO

ATTO SPORT/ATTO SPORT MAX

Figure 30 Driving throttle

Der Gashebel dient zum Fahren und zur Steuerung der Fahrgeschwindigkeit. Legen Sie Ihren Daumen auf den Gashebel und drücken Sie ihn nach unten, um zu beschleunigen. Um zu verlangsamen, lassen Sie den Gashebel auf Ihr Niveau des Komforts los. Um den ATTO zu einem vollständigen Stopp zu bringen, entfernen Sie einfach Ihren Daumen von dem Hebel, der den Hebel in seine "OFF" Position setzen wird, was den ATTO zum Stillstand bringt.



ATTO

ATTO SPORT/ATTO SPORT MAX

Figure 31 Reverse and Horn buttons

⚠ WARNING

Bringen Sie den ATTO immer zum Stillstand, bevor Sie die Fahrtrichtung ändern.

- A. ATTO ist mit einer Taste für die Fahrtrichtung ausgestattet. Drücken Sie auf die Taste, um die Fahrtrichtung zu ändern. Sobald die Fahrtrichtung geändert wurde, wird ATTO einen einzelnen Piepton ertönen, wenn im Vorwärtsfahrmodus, und einen doppelten Piepton, wenn im Rückwärtsfahrmodus. Darüber hinaus wird ein großer Pfeil auf dem Anzeigefeld die aktuelle Fahrtrichtung anzeigen. Wenn Sie ATTO einschalten, wird es standardmäßig im Vorwärtsfahrmodus sein.
- B. Drücken Sie die Taste Hupe, um die Hupe zu betätigen. Benutzen Sie die Hupe immer, wenn es nötig ist, um Unfälle oder Verletzungen zu vermeiden.
- C. Nur ATTO SPORT: Drücken Sie die Taste Lights, um die Scheinwerfer einzuschalten. Wenn Sie den Roller ausschalten, während die Lichter eingeschaltet sind, werden sie standardmäßig ausgeschaltet, wenn Sie den Roller neu starten.

USB Port

ATTO ist mit einem allgemeinen USB-Ladeanschluss ausgestattet, der einen Ladestrom von bis zu 1A liefert. Wenn ein Fehler auftritt, wird der Anschluss automatisch deaktiviert, und der ATTO wird weiterhin normal arbeiten. Der Fehler wird nach dem Neustart des Controllers des ATTOs zurückgesetzt (Power off/on Zyklus).

Display dimmen

Durch gleichzeitiges Drücken der Tasten "+" und "-" wird die Dimmoption umgeschaltet.

Signaltöne

Durch Tastendruck verursachte Signaltöne können aktiviert oder deaktiviert werden. Zum Aktivieren drücken Sie die Tasten "+" und Hupe gleichzeitig. Um die Signaltöne stumm zu schalten, drücken Sie die Tasten "-" und Hupe gleichzeitig. (Die Hupe ist immer aktiv.)

Lenkergriff

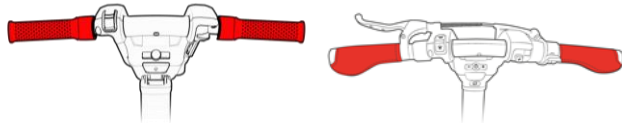

ATTO

ATTO SPORT/ATTO SPORT MAX

Figure 32 Handlebar grips

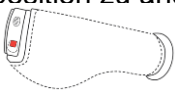
Am Lenker befinden sich zwei Griffe, einer auf jeder Seite. Um die Griffe von der gefalteten Position in die Fahrposition zu ändern, heben Sie einfach den Griff um  und er wird sich in der offenen Position befinden. Um ihn wieder einzuklappen (nur wenn Sie ATTO einklappen wollen), ziehen Sie den Griff einfach vom Lenker weg und drücken Sie ihn bis zu einem Winkel von fast 90 Grad nach unten. Es wird sich automatisch in der gefalteten Position verriegeln. (siehe Abbildung 37, Seite 62)

Richtungsmodus - ATTO kann sowohl vorwärts als auch rückwärtsfahren. Die aktuelle Fahrtrichtung wird auf dem Display-Panel durch einen Pfeil angezeigt, der vorwärts oder rückwärts zeigt, je nach Ihrer Auswahl. Um die Fahrtrichtung zu wechseln, drücken Sie auf die Richtungstaste, die sich in der Nähe des linken Griffs befindet.

Einstellung der Lenkergriffe (ATTO SPORT)

Sie können den Winkel des Griffs leicht einstellen. Dazu benötigen Sie einen Inbusschlüssel Nr. 3 (auch Inbusschlüssel genannt). Lösen Sie die Schraube an der Spange, stellen Sie den gewünschten Winkel ein und ziehen Sie die Schraube fest, bis sie arretiert ist.

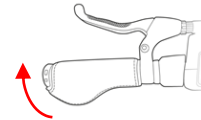

ATTO SPORT/ATTO SPORT MAX

PINCH POINT

Achten Sie auf Quetschstellen in der Nähe des Griffgelenks. Um Verletzungen zu vermeiden, halten Sie Ihre Finger von Metallteilen fern und fassen Sie den Griff und die Lenkstange nur an nicht exponierten, mit Kunststoff und Gummi überzogenen Stellen an.

Einstieg in den ATTO

- Vergewissern Sie sich, dass die ATTO ausgeschaltet ist.
- Überprüfen Sie, dass die ATTO vollständig geöffnet und gesichert ist. Siehe den Abschnitt "Öffnen" in dieser Bedienungsanleitung.
- Stellen Sie vorsichtig einen Fuß auf die Mitte des Decks und setzen Sie sich bequem und sicher auf den Sitz.

▲ WARNING

Lehnen Sie sich nicht auf die Lenkstange für die Unterstützung, während Sie auf oder von dem ATTO treten. Die Lenkstange könnte sich ungewollt bewegen und dazu führen, dass Sie Ihr Gleichgewicht verlieren, was zu Verletzungen führen kann.

▲ WARNING

Treten Sie niemals auf oder von dem ATTO, indem Sie den Sitz oder die Rückenlehne zur Unterstützung verwenden. Die Rückenlehne kann nach unten klappen und kann dazu führen, dass Sie Ihr Gleichgewicht verlieren, was zu Verletzungen führen kann.

ATTO SPORT Aktive Scheibenbremse

ATTO SPORT ist mit einer zusätzlichen, manuell betätigten Vordergriffbremse ausgestattet. Durch Drücken des Hebels werden die Bremsen aktiviert. Der Hebel ist jedoch nicht notwendig, um den Scooter zu stoppen. Der Scooter hält an, wenn der Daumendruck vom Gashebel gelöst wird (siehe Seiten 21 und 60 für mehr über das Anhalten). Während der Handbremshebel aktiviert ist, ist der Gashebel deaktiviert.

Ausstieg aus dem ATTO

- Vergewissern Sie sich, dass der Strom ausgeschaltet ist.
- Stellen Sie vorsichtig einen Fuß auf den Boden, verlagern Sie Ihr Gewicht auf dieses Bein und kommen Sie langsam in eine stehende Position.
- Gehen Sie sicher vom ATTO weg.

Fahren

NOTIZ

INSPEKTIONEN, BEVOR SIE IHREN ATTO VERWENDEN:

1. Prüfen Sie, ob die Batterie an ihrem Platz ist, und stellen Sie sicher, dass sie sicher verriegelt ist und nicht über die Oberfläche herausragt.
2. Prüfen Sie, ob der Akku vollständig geladen ist und noch genug Kapazität hat, um Sie zu Ihrem Ziel zu bringen.
3. Vergewisserung Fixierung des Freilaufhebels.
4. Einrasten und Sicherung aller variablen Teile.

Einschalten des ATTOs

Drücken und halten Sie die ON/OFF-Taste, um ATTO einzuschalten. Alle Lichter leuchten kurzzeitig auf und die folgenden Informationen werden angezeigt (siehe Abbildung 33):

- Geschwindigkeit entsprechend dem Gelände
- Fahrtrichtung vorwärts (Standard)
- Batterieladestatus



ATTO



ATTO SPORT / ATTO SPORT MAX

Figure 33 Typical display after switching on

- Wir empfehlen, dass Sie eine maximale Geschwindigkeitseinstellung wählen (mit den "+" und "-" Tasten auf beiden Seiten der ON/OFF-Taste), bei der Sie sich bequem, sicher und vollständig in der Kontrolle über Ihren ATTO fühlen.
- Stellen Sie sicher, dass Sie sicher und richtig auf Ihrem ATTO sitzen.
- Für Ihre ersten Fahrersessions, stellen Sie sicher, dass Ihr ATTO auf einer ebenen Fläche beginnt und dass Sie weiterhin auf einer ebenen Fläche fahren werden.

WARNING

- Berühren Sie niemals den Freilauf/Bremslösehebel während der Fahrt.
- Bücken Sie sich nicht, lehnen Sie sich nicht, oder greifen Sie nicht nach Objekten, während Sie ATTO fahren.
- Bewegungen können Ihren Schwerpunkt und die Gewichtsverteilung des ATTO ändern und dazu führen, dass Ihr ATTO umkippt, was möglicherweise zu Verletzungen führen kann.
- Schalten Sie niemals den ATTO in den Freilauf-Modus, wenn jemand darauf sitzt.
- Für einen ordnungsgemäßen Betrieb, sollte der Freilauf/Bremsfreigabehebel immer in "D" Drive-Modus sein.
- Bringen Sie immer Ihren ATTO zu einem vollständigen Stopp, bevor Sie auf oder von dem ATTO treten.

Zündung über den Funkschlüsselanhänger (ATTO SPORT)

Durch Anklicken der Entriegelungstaste auf dem Schlüsselanhänger wird der Scooter aktiviert und alle zuvor mit der Fernbedienung durchgeführten Verriegelungen werden deaktiviert. Siehe Seite 75 für weitere Informationen über die Verwendung des Schlüsselanhängers.

Vorwärts fahren

- Legen Sie die Hände auf die Haltegriffe. Stellen Sie die Deichsel in die Mittelposition, um geradeaus zu fahren.
- Stellen Sie sicher, dass Sie sich im Vorwärtsfahrmodus befinden, indem Sie auf den Richtungspfeil im Display schauen. Wenn der Pfeil nach vorne zeigt (von Ihrem Körper weg), dann befinden Sie sich im Vorwärtsfahrmodus. Zeigt der Pfeil nach hinten (in Richtung Ihres Körpers), dann sollten Sie die Richtungstaste drücken, bis Sie einen Piepton hören und sehen, dass der

Richtungspfeil zurückgesetzt wurde und nun nach vorne zeigt.

- Bedienen Sie mit dem rechten Daumen den Fahrgashebel. Drücken Sie den Gashebel leicht, um vorwärts zu fahren.
- Benutzen Sie den linken Daumen, wenn sich der Fahrgashebel auf der linken Seite befindet.
- Erhöhen Sie den Druck, den Ihr Daumen ausübt, um die Geschwindigkeit zu erhöhen.
 - Um den ATTO zu stoppen, lassen Sie den gesamten Druck auf den Gashebel los. Der Gashebel wird automatisch in die obere (aus) Position zurückkehren und Ihr ATTO wird zu einem allmählichen Stopp kommen.

Rückwärts fahren

- Legen Sie Ihre Hände auf die Handgriffe.
- Drücken Sie mit einem Ihrer Finger die Richtungstaste auf der linken Seite der Fahrkonsole.
- Sie sollten einen doppelten Piepton hören, der bestätigt, dass Sie jetzt rückwärtsfahren. Wenn Sie einen einzelnen Piepton hören,

NOTIZ

Stoppen Sie Ihren ATTO immer vollständig, bevor Sie die Richtung wechseln.

befinden Sie sich im Vorwärtsfahrmodus und sollten die Richtungstaste erneut drücken.

- Benutzen Sie Ihren rechten Daumen, um den Fahrgashebel zu bedienen. Drücken Sie leicht auf den Fahrgashebel, um rückwärts zu fahren.
- Erhöhen Sie den Druck, den Ihr Daumen ausübt, um Ihre Rückwärtsgeschwindigkeit zu erhöhen.
- Um ATTO zu stoppen, lassen Sie den gesamten Druck auf den Gashebel los. Die Drosselklappe wird automatisch in die obere (Aus) Position zurückkehren und Ihr ATTO wird zu einem allmählichen Stopp kommen.
- Beachten Sie, dass aus Sicherheitsgründen die Geschwindigkeit von ATTO im Rückwärtsgang langsamer ist als die maximale Geschwindigkeitsgrenze, die auf dem Geschwindigkeitsregler eingestellt ist.

Tempomat (NUR ATTO SPORT)

Durch gleichzeitiges Drücken von "+" und "-" bei gedrücktem Gaspedal wird der „Tempomat“ (Cruise Control) des Scooters aktiviert. Dadurch wird der Scooter angewiesen, konstant mit der zuletzt vom Fahrer festgelegten Geschwindigkeit zu fahren, ohne den Gashebel betätigen zu

müssen. Die Cruise Control kann durch Drücken einer beliebigen Taste, des Handbremshebels oder des Gashebels abgebrochen werden.

Hinweis: Vergewissern Sie sich vor dem Umschalten in den Cruise Control-Modus, dass der Weg vor Ihnen frei ist und die festgelegte Geschwindigkeit für seine Bedingungen geeignet ist. Anhalten

Um zu verlangsamen und zu stoppen, lassen Sie einfach den Fahrgashebel los, und er wird in die obere (aus) Position zurückkehren. Der ATTO bremst automatisch mit der regenerativen Bremse. Danach sollte der ATTO in den Parkmodus mit der elektro-mechanischen Bremse gehen.

Die manuelle Vordergriffbremse auf dem ATTO SPORT ist eine Ergänzung zu den oben genannten und kein Ersatz.

Notbremse

Für den Fall, dass Sie aufhören müssen, und Sie haben das Antriebsgas freigegeben, aber Ihr ATTO bewegt sich weiter, drücken Sie die ON/OFF-Taste, bis der ATTO ausschaltet und stoppt.

Auf dem ATTO SPORT, können Sie die vordere Griffbremse verwenden, um im Notfall abrupt zu stoppen. Steering

- Steering your ATTO is easy and intuitive.
- With both hands on the handgrips of the tiller, turn the tiller to the right or to the left to define the driving direction accordingly.
- Make certain to maintain enough distance when turning your ATTO so that the rear wheels safely clear any obstacles.

▲ WARNING

Zu scharfes Drehen um eine Ecke kann dazu führen, dass der ATTO umkippt. Vermeiden Sie diese Gefahr, indem Sie einen weiten Bogen um Ecken und Hindernisse lenken. Auch, um das Risiko des Umkippens zu vermeiden, reduzieren Sie die Geschwindigkeit, bevor Sie irgendwelche Kurven fahren.

Lenken in engen Bereichen

Wenn Sie an einer engen Stelle lenken müssen, wie z. B. beim Eintritt in eine Türöffnung oder beim Wenden:

- Bringen Sie Ihren ATTO zu einem vollständigen Stopp.
- Drehen Sie den Geschwindigkeitsregler auf die langsamste Geschwindigkeitseinstellung.

- Drehen Sie die Pinne in die Richtung, in die Sie fahren möchten.
- Drücken Sie leicht auf den Daumengashebel und fahren Sie Ihren ATTO langsam durch die enge Stelle oder Kurve.

Rückwärtslenken

Beim Sichern Ihres ATTO üben Sie bitte besondere Vorsicht und achten Sie besonders auf Ihre Aktionen:

- Verwenden Sie einen Finger, um die Richtungstaste zu klicken. Sie sollten einen doppelten Piepton hören, der bestätigt, dass Sie jetzt rückwärts fahren.
- Drehen Sie die Pinne in die Richtung, in die Sie rückwärts fahren möchten.
- Beachten Sie, dass aus Sicherheitsgründen die Geschwindigkeit von ATTO im Rückwärtsgang langsamer ist als die maximale Geschwindigkeitsgrenze, die auf dem Geschwindigkeitsregler eingestellt ist.

Fahren am Hang

▲ WARNING

Der Anhalteweg an Hängen kann deutlich länger sein als auf ebenem Gelände.

Immer mehr Gebäude haben Rampen mit bestimmten Neigungsgraden, die für einen einfachen und sicheren Zugang ausgelegt sind. Einige Rampen können Switchbacks (180-Grad-Drehung) haben, die Sie gute Kurvenfähigkeiten auf Ihrem ATTO erfordern.

- Gehen Sie mit äußerster Vorsicht vor, wenn Sie sich dem Gefälle einer Rampe oder einer anderen Steigung nähern.
- Nehmen Sie weite Schwünge mit Ihrem ATTO um alle engen Kurven. Wenn Sie das tun, werden die Hinterräder des ATTO einen weiten Bogen folgen, die Kurve nicht zu kurz schneiden und nicht in irgendwelche Geländerecken stoßen oder daran hängen bleiben.
- Wenn Sie eine Rampe hinunterfahren, halten Sie die Geschwindigkeit des ATTOs auf der langsamsten Geschwindigkeitseinstellung fest, um eine sichere und kontrollierte Abfahrt zu gewährleisten.

- Vermeiden Sie plötzliche Stopps und Starts. Wenn Sie eine Steigung erklimmen, versuchen Sie, ATTO in Bewegung zu halten. Wenn Sie anhalten müssen, starten Sie wieder langsam und beschleunigen Sie dann vorsichtig. Wenn Sie eine Steigung hinunterfahren, tun Sie dies, indem Sie die Geschwindigkeit auf die langsamste Einstellung einstellen und nur in die Vorwärtsrichtung fahren. Wenn Ihr ATTO beginnt, die Steigung schneller hinunter zu fahren, als Sie erwartet oder gewünscht haben, lassen Sie es zu einem vollständigen Stopp kommen, indem Sie das Gaspedal loslassen. Dann drücken Sie den Gashebel leicht nach vorne, um einen sicheren und kontrollierten Abstieg zu gewährleisten.

▲ WARNING

Wenn Sie eine Steigung erklimmen, fahren Sie nicht im Zickzack oder in einem Winkel an der Seite der Steigung hoch. Fahren Sie Ihren ATTO gerade die Steigung hinauf. Dies reduziert die Möglichkeit des Umkippen oder Herunterfallens

NOTE

ATTO wird automatisch langsamer, wenn eine steile Neigung erkannt wird.

WARNING

Jeder Versuch, eine Steigung auf- oder abzufahren, die steiler ist als die in Abbildung 34 gezeigte, kann ATTO instabil machen und dazu führen, dass er für Sie gefährdend umkippt.

WARNING

Sie sollten keine potenziell gefährlichen Steigungen hinauf- oder hinunterfahren (d. h. Bereiche, die mit Schnee, Eis, geschnittenem Gras oder nassem Laub bedeckt sind).

WARNING

Wenn Sie auf irgendeiner Art von Steigung oder Gefälle sind, stellen Sie niemals den ATTO in den Freilauf-Modus, während Sie sitzen oder neben ihm stehen.

WARNING

Auch wenn Ihr ATTO in der Lage ist, Steigungen zu klettern, die größer sind als die in Abbildung 34 dargestellten, überschreiten Sie unter keinen

Umständen die Neigungsrichtlinien oder andere Spezifikationen, die in diesem Handbuch dargestellt sind. Dies könnte dazu führen, dass Ihr ATTO instabil wird, was zu Verletzungen und/oder Schäden an Ihrem ATTO führen kann.



Figure 34 Maximal empfohlener Neigungswinkel

Wenn Sie sich einer Steigung nähern, ist es am besten, sich nach vorne zu lehnen (Abbildung 35 / Abbildung 36). Dies verlagert den Schwerpunkt von Ihnen und Ihrem ATTO in Richtung der Vorderseite des ATTOs und verbessert die Stabilität.

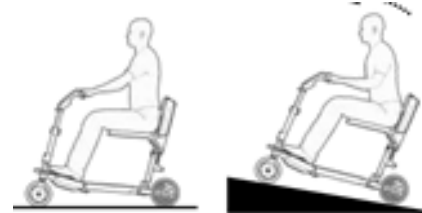

Figure 35
Normal driving position

Figure 36
Shifts center of gravity

Kurven drehen

Das Drehen mit hoher Geschwindigkeit kann dazu führen, dass Ihr ATTO umkippt. Zu den Faktoren, die die Möglichkeit des Umkippens beeinflussen, gehören die Drehgeschwindigkeit, der Lenkwinkel (wie stark Sie die Lenkpinne drehen), unebene Straßenoberflächen, geneigte Straßenoberflächen, ein Übergang von einem griffigen Bereich zu einem griffigen Bereich (wie z. B. die Bewegung von einer grasbewachsenen Oberfläche zu einer gepflasterten Oberfläche - insbesondere bei hoher Geschwindigkeit während des Drehens) und abrupte Richtungsänderungen. Wenden mit hoher Geschwindigkeit wird nicht empfohlen. Wenn Sie das Gefühl haben, dass Sie im Begriff sind umzukippen, während Sie wenden, reduzieren Sie die Geschwindigkeit und Ihren Lenkwinkel (d.h., machen Sie die Kurve breiter), um zu verhindern, dass Ihr ATTO umkippt.

ATTO SPORT wird automatisch die Geschwindigkeit beim Abbiegen reduzieren, wenn Sie mit einer Geschwindigkeit über 6 km/h (3.7 mph) unterwegs sind.

▲ WARNING

Wenn Sie eine scharfe Kurve drehen, reduzieren Sie die Geschwindigkeit. Wenn Sie den ATTO mit einer hohen Geschwindigkeit verwenden, machen Sie keine scharfen Kurven. Dies wird

das Risiko des Umkippens und Herunterfallens reduzieren. Lassen Sie immer Umsicht walten, wenn Sie eine Kurve nehmen, um Verletzungen und Sachschäden zu vermeiden.

Falten (Schließen)

1. Stellen Sie sicher, dass ATTO auf flachem Boden steht, bevor Sie es falten.
2. Klappen Sie beide Seiten des Lenkers herunter (siehe Abbildung 37).

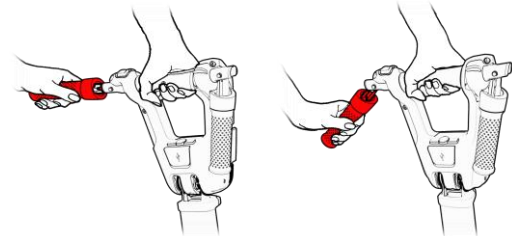

Figure 37

PINCH POINT

Die in diesem Abschnitt beschriebenen Arbeiten werden in der Nähe und in der Nähe von Quetschstellen durchgeführt. Achten Sie darauf, die Anweisungen zu befolgen, um Verletzungen zu vermeiden. Achten Sie darauf, dass Sie Ihre Finger von beweglichen Teilen fernhalten, die sich während des Faltens schließen können.

3. Sicherungshebel lösen am hinteren Griff (siehe Abbildungen 38 und 39, Schritt 1) und bringen Sie den Griff in die 100-Grad-Position (siehe Abbildungen 38 & 39, Schritt 2). Lassen Sie den Sitz nach unten gleiten, bis er einrastet (siehe Abbildungen 38 & 39, Schritt 3).

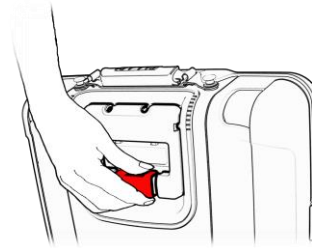

Figure 38

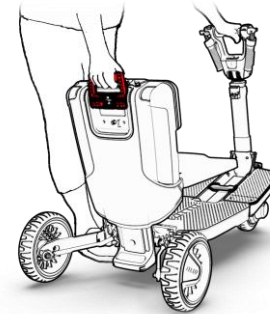
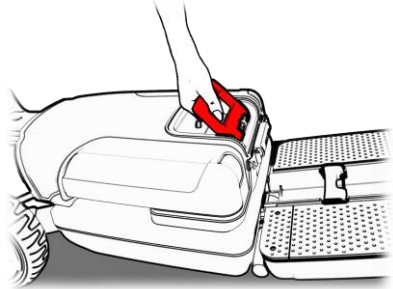

Figure 39

4. Schieben Sie die Rückenlehne des Stuhls nach vorne, bis sie einrastet (siehe Abbildung 40).



40).

Figure 40

5. Verwenden Sie eine Hand, um die Stange aufrecht zu halten, und mit der anderen Hand, lösen Sie den vorderen Hebel (siehe Abbildung 41, Schritt 1). Für den Fall, dass der vordere Hebel eine beträchtliche Menge an Kraft erfordert, um ihn zu bedienen, üben Sie horizontalen Druck auf den Hauptgriff in Richtung der Vorderseite des ATTO aus (siehe Abbildung 41, Schritt 2). Dies entlastet den Druck auf den vorderen Hebel und macht es einfacher zu öffnen

(siehe Abbildung 41, Schritt 3).

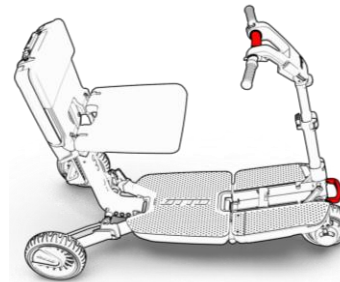
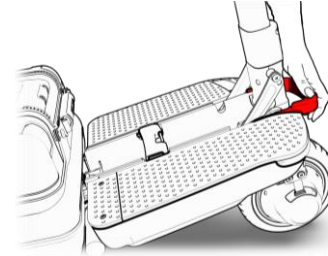

Figure 41

6. Wechseln Sie die Hände. Halten Sie die Stange mit einer Hand aufrecht und heben Sie mit der anderen Hand den Hauptgriff (siehe

Abbildung 42).

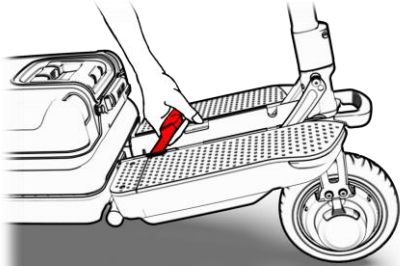

Figure 42

7. Ziehen Sie die Mitte mit dem Hauptgriff nach oben und in Richtung der Stange (Abb 43, Schritt 1), bis sie einrastet (siehe Abb 43, Schritt 2).

PINCH POINT

Achten Sie darauf, dass Sie sich nicht den Finger zwischen dem Chassis einklemmen. Dieser Bereich ist eine Quetschstelle und erfordert Ihre volle Aufmerksamkeit.

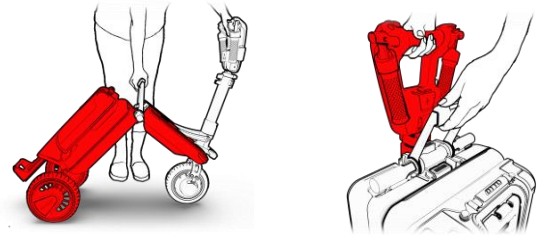

Figure 43

8. Ziehen Sie den Hebel für die Stangenhöhe (Abb 44, Schritt 1), um die Höhe des Lenkers auf die niedrigste Position einzustellen, und bringen Sie den Hebel wieder in die sichere Position (siehe Abbildung 44, Schritt 2).

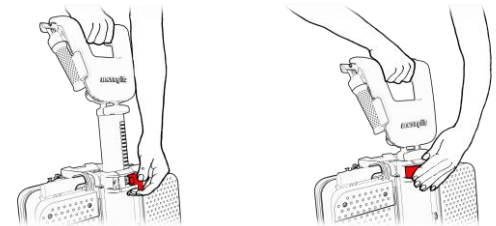

Figure 44

9. Lösen Sie den Einstellhebel des Lenkers (siehe Abbildung 45, Schritt 1) und bringen Sie

den Lenker in eine horizontale Position (siehe Abbildung 45, Schritt 2). Bringen Sie den Hebel anschließend wieder in die sichere Position (siehe Abbildung 45, Schritt 3).



Figure 45

2. Drücken Sie die Taste der Stange (siehe Abbildung 46, Schritt 1) und kippen Sie sie weg von dem Hauptkörper des ATTO (siehe Abbildung 46, Schritt 2).

Figure 46

Trolley Modus

1. Stellen Sie sicher, dass Ihr ATTO auf flachem Boden steht, bevor Sie in den Trolley-Modus wechseln.

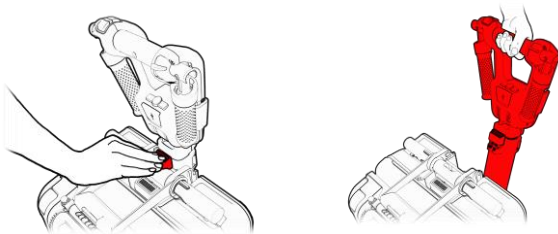

3. Halten Sie ATTO an der Lenkstange und drehen Sie den Hauptgriff um 180 Grad (siehe



Abbildung 47).

Figure 47

4. Verbinden Sie den Hauptgriff mit dem Stangenknopfgehäuse (siehe Abbildung 48).

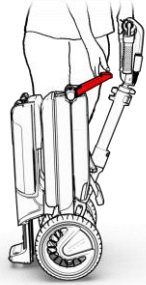
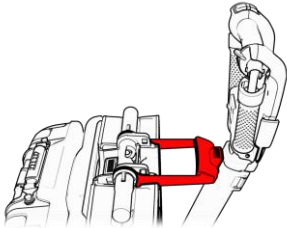

Figure 48

Trennen des Fahrgestells

▲ WARNING

Das Anheben von ATTO allein kann eine Herausforderung sein. Wenn Sie eine andere Person haben, die Ihnen hilft, schlagen wir vor, es zusammen zu heben. Wenn Sie ATTO allein heben müssen, können Sie ATTO in zwei Segmente trennen, wie unten beschrieben. Das Heben von ATTO als eine ganze Einheit kann zu schwer für Sie sein und kann Verletzungen oder Schäden verursachen..

Die vorderen und hinteren Hälften (Chassis) des ATTO können schnell und einfach getrennt und wieder zusammengebaut werden. Dies ist eine sehr nützliche Funktion, wenn der ATTO im Kofferraum eines Autos oder im Gepäckfach eines Flugzeugs verstaut wird.

1. Stellen Sie sicher, dass der Lenker in einer aufrechten Position befestigt ist (siehe Abbildung

49).

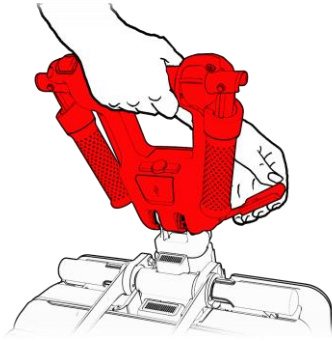

Figure 49

2. Öffnen Sie beide Trennschalter (siehe Abbildung 50). Für den Fall, dass die Trennschalter eine erhebliche Menge an Kraft benötigen, um sie zu bedienen, üben Sie horizontalen Druck auf die Antriebskonsole in Richtung der Mitte des ATTO aus. Dies wird den Druck auf die Trennschalter entlasten und sie leichter zu öffnen machen.

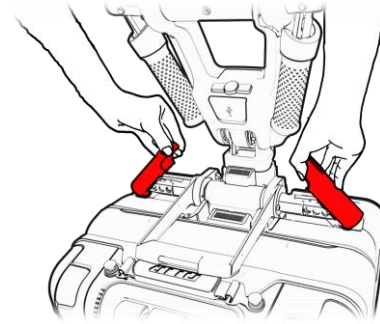

Figure 50

3. Halten Sie den Lenker mit einer Hand und drücken Sie mit der anderen Hand auf den zentralen Entriegelungsknopf, bis Sie ein Klicken spüren (siehe Abbildung 51).

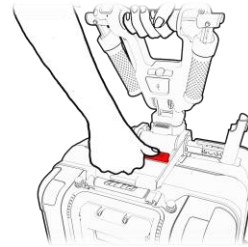

Figure 51

4. Nehmen Sie das vordere Fahrgestell vom Lenker und trennen Sie es vom hinteren Fahrgestell (siehe Abbildung 52).

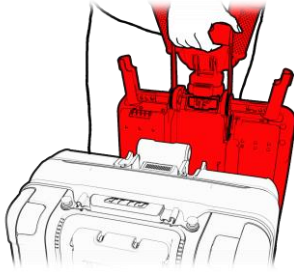

Figure 52

Anheben getrennter Fahrgestelle

1. Wenn die beiden Fahrgestelle getrennt wurden und Sie bereit sind, sie z. B. in Ihr Auto zu heben, stellen Sie sicher, dass beide Fahrgestelle flach auf dem Boden liegen, wo sie weder für Sie noch für andere ein Hindernis darstellen.

2. Fassen Sie die Fahrgestelle nacheinander an den dafür vorgesehenen Griffen und tragen Sie sie an ihren Bestimmungsort. (Siehe Abbildung 53).
3. Legen Sie die Fahrgestelle flach hin und sichern Sie sie mit Gurten (oder durch andere Methoden).

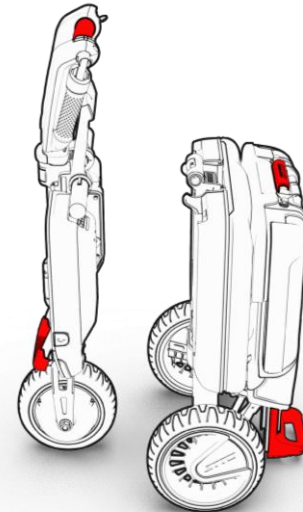

Figure 53 Lifting points

Verbinden der Fahrgestelle

1. Stellen Sie sicher, dass der Lenker in aufrechter Position befestigt ist (siehe Abb 54).

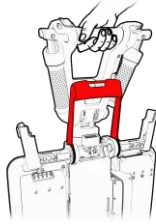

Figure 54

2. Stellen Sie das hintere Fahrgestell senkrecht auf. Halten Sie das vordere Fahrgestell am Lenker fest und bringen Sie es zum hinteren Fahrgestell (siehe Abb 55).

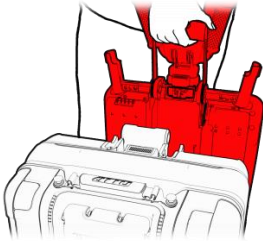

Figure 55

3. Bringen Sie die beiden Teile zusammen (siehe Abbildung 56), um die beiden Enden richtig auszurichten. An diesem Punkt rastet der zentrale Entriegelungsknopf ein.

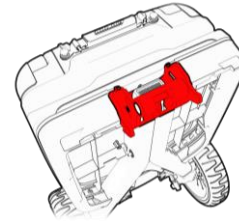

Figure 56

4. Schließen Sie die beiden Trennungshebel, bis sie klicken (siehe Abbildung 57).

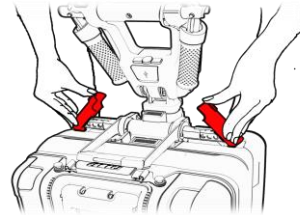

Figure 57

NOTE

Versuchen Sie NICHT, den ATTO für die Fahrt zu öffnen, bevor die beiden Hebel in der nach unten gerichteten Position gesichert sind.

Freilauf

ATTO ist mit einem manuellen Freilaufhebel ausgestattet, der, wenn er auf "N" gedrückt wird, ATTO in den Freilaufmodus versetzt und es ermöglicht, ihn zu schieben.

⚠ WARNING

Wenn ATTO im Freilauf-Modus ist, ist das Bremssystem deaktiviert, und ATTO wird sich frei mit sehr wenig Kraft bewegen. Seien Sie vorsichtig, wenn Sie Ihren ATTO im Freilauf-Modus betreiben, um Verletzungen oder Sachschäden zu vermeiden.

Wechseln Sie in den Freilaufmodus nur auf einer ebenen Fläche. Stellen Sie sicher, dass der Strom von ATTO ausgeschaltet ist. Setzen Sie sich niemals auf ATTO, während Sie den Freilaufhebel handhaben.

⚠ WARNING

Wenn Sie Ihren ATTO fertig geschoben haben, sperren Sie immer die Bremsen, indem Sie den Freilaufhebel in den Modus "D" schieben.

Bedienung des Freilaufs

Im Falle, dass die Batterie leer ist oder wenn ATTO nicht in Gebrauch ist, kann es manuell gerollt werden. Dies erfordert die Freigabe der mechanischen Autobremse des Vorderrades durch Drücken des Freilaufhebels in Richtung "N" Modus

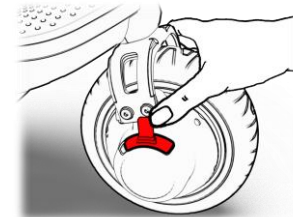

Figure 58 Freilauf lösen

Schieben Sie den Freilaufhebel auf „D“, bevor Sie Ihren ATTO wieder fahren (siehe Abb 59).



Figure 59 Sicherung des Freilaufs

Batterie und Ladegerät

Das Ladegerät von ATTO ist klein und leistungsstark mit der Fähigkeit, an jedes elektrische Netz mit 110VAC-240VAC anzuschließen. Es ist vollständig zugelassen und sicher in der Anwendung.

- Wenn Sie das Ladegerät anschließen, schließen Sie das DC-Ladekabel an den Batterieladestecker an, bevor Sie das AC-Kabel des Ladegeräts an die Steckdose anschließen.
- Wenn Sie das Ladegerät abtrennen, tun Sie dies immer in umgekehrter Reihenfolge wie beim Anschließen.



Figure 60 Flight Li-ion battery



Figure 61 ATTO & ATTO SPORT charger

Laden der Batterie

NOTE

- Die Batterie sollte nicht entleert werden. Um einen guten Zustand der Batterie zu erhalten und ihre Lebensdauer zu maximieren, laden Sie die Batterie immer auf, wenn die Batterieanzeige 2 grüne Linien erreicht.
- Wenn Sie die Batterie für einen längeren Zeitraum im ATTO lassen, stellen Sie sicher, dass Sie sie auf etwa 60% einer vollen Ladung aufladen.

1. Schließen Sie das Ladegerät an die Steckdose an. Die grüne LED leuchtet grün, um anzuzeigen, dass das Ladegerät richtig an die Steckdose angeschlossen ist.

2. Schließen Sie das andere Ende des Ladegeräts an die Batterie von ATTO an. Die LED des Ladegeräts wird rot leuchten, um anzuzeigen, dass die Batterie nicht vollständig geladen ist, und dass sie gerade geladen wird.

3. Wenn die Batterie vollständig aufgeladen ist, wird die LED grün leuchten. Dies kann 5 bis 6 Stunden dauern. Wenn der Ladevorgang abgeschlossen ist, ziehen Sie das Ladegerät aus der Steckdose und trennen Sie dann den Akku vom Ladegerät ab.

NOTE

Die Batterie kann entweder geladen werden, wenn sie an ATTO angeschlossen ist oder wenn sie von ATTO getrennt ist.

Maximizing Battery Lifetime

WARNING

Bewahren Sie Batterien immer kühl und trocken auf, um Schäden an der Batterie und den umliegenden Geräten zu vermeiden.

Schlüsselanhänger mit Fernbedienung (ATTO SPORT)

ATTO SPORT wird mit einem Paar Fernbedienungs-Schlüsselanhängern geliefert, die eine Fernverriegelung und -entriegelung des Rollers ermöglichen. Der Scooter wird auch über die Entriegelungstaste der Fernbedienung eingeschaltet.



Figure 62 ATTO SPORT & ATTO SPORT MAX **Unlock** button

Um den Scooter zu sperren, klicken Sie auf die Schaltfläche Sperren, während der Scooter eingeschaltet ist.

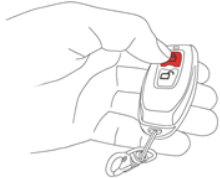

Figure 63 ATTO SPORT & ATTO SPORT MAX **Lock** button

Sobald der Scooter mit der Fernbedienung verriegelt ist, kann er nur noch mit der Fernbedienung aktiviert und nicht mehr mit der eingebauten ON/OFF-Taste des Scooters eingeschaltet werden.

Koppeln des Funkschlüssels (* Nur erforderlich, wenn ein neuer Schlüsselanhänger geliefert wurde, um einen der beiden Originale zu ersetzen, oder im Falle eines ausgetauschten Scooter-Controllers).

1. Schalten Sie den Roller aus.
2. Drücken Sie die ON/OFF-Taste und die "+"-Taste gleichzeitig, um den Menübildschirm aufzurufen.
3. Wechseln Sie mit der Ein/Aus-Taste durch die Menübildschirme und klicken Sie auf "+", sobald Sie den Kopplungsbildschirm erreicht haben.
4. Wenn die Option "Pair" auf dem Bildschirm blinkt, drücken Sie eine beliebige Taste auf der Fernbedienung, bis das Blinken aufhört.
5. Starten Sie das Elektromobil neu.
6. Ihr neuer Schlüsselanhänger ist mit dem Scooter gekoppelt und einsatzbereit.

Rücklicht-Griff (ATTO SPORT)

Der hintere Hebegriff ist mit einem aufladbaren Licht ausgestattet, das die Sichtbarkeit des Scooters aus der Ferne und bei Dunkelheit verbessert. Das Licht hat 3 Modi: Ein, Blinken und Aus.



Drücken Sie die Taste auf der rechten Seite des Griffs, um zwischen den Modi zu wechseln.

Aufladen des Rücklicht-Griffs (ATTO SPORT)

Das Rücklicht kann entweder über das USB-Ladegerät an Bord des Scooters oder über ein

geeignetes externes USB-Ladegerät geladen werden.

Um an Bord des Rollers zu laden, legen Sie den Roller in seine gefaltete Position (siehe Anweisungen in diesem Handbuch), und schalten Sie den Roller ein.

Schließen Sie das Ladekabel, das mit dem ATTO SPORT geliefert wird, an den Ladeanschluss des Rücklichts und an den Ladestecker der vorderen Lenkstange an.

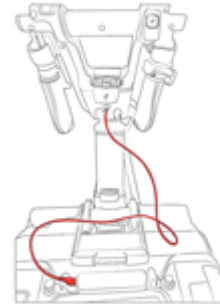

Figure 64 ATTO SPORT/ATTO SPORT MAX Charging the Rear Light Lifting Handle

Fehler-Codes

Wenn die intelligente Steuerung von ATTO ein Problem erkennt, werden Sie durch einen Buchstaben (A-Z) und/oder eine Zahl (1-9), die auf dem Display der Fahrkonsole angezeigt werden, benachrichtigt. Einige Fehler sind unbedeutend und wirken sich nicht auf Ihre Fähigkeit aus, ATTO zu verwenden, wie z. B. ein Anruf für den Service, während andere Fehler signifikant und kritisch sind und möglicherweise erfordern, dass Sie den Betrieb Ihres ATTO stoppen. Die folgende Tabelle beschreibt die Fehlercodes und ihre Bedeutungen.

Code	Level	Erklärung
E1	Low	Blinkend 'E1'. Der Freilaufgriff ist im Neutral-Modus. Drehen Sie ihn in den Drive-Modus, um ATTO einzuschalten.
E2	Low	Blinkend 'E2'. Der Gashebel kann gedrückt werden, während ATTO eingeschaltet ist. Lassen Sie den Gashebel los. Wenn das Problem weiterhin besteht, starten Sie ATTO neu. Andernfalls, kontaktieren Sie den Support.
E3	High	Blinkend 'E3'. Der Motor meldet eine Überlast. Schalten Sie ATTO aus, warten Sie 10 Minuten und starten Sie neu.
E4	Low	Blinkend 'E4'. USB-Anschluss meldet einen Fehler. Trennen Sie ein Gerät ab. Prüfen Sie, ob der Port nass ist. Starten Sie ATTO neu.
E5	High	Blinkend 'E5'. Interner Kommunikationsfehler aufgrund von Verdrahtung oder internem elektrischem Problem aufgetreten. Kontaktieren Sie den Support.
E6	Low	Blinkend 'E6'. Controller ist überhitzt. Schalten Sie ATTO aus, warten Sie 10 Minuten und starten Sie neu.
E7	Low	Blinkend 'E7'. Controller hat eine Unterspannung festgestellt. ATTO stoppen und neu starten.
E8	High	Blinkend 'E8'. Fehlfunktion der Motorsensoren. Kontaktieren Sie den Support.
Fd	None	Blinkend 'Fd'. Kein Fehlercode. Zeigt den Status der Softwareaktualisierung an.

ATTO TRANSPORTIEREN

ATTO kann mühelos in vielen Arten von Fahrzeugen, zu Lande, zu Wasser oder in der Luft transportiert werden.

Der Transport von ATTO in kommerziellen Flugzeugen unterliegt den staatlichen Vorschriften und den Richtlinien der Fluggesellschaft. Bitte konsultieren Sie Ihre Fluggesellschaft vor dem Abflug, um sicherzustellen, dass Ihr ATTO und seine Lithium-Ionen-Batterie an Bord erlaubt wird.

Um ATTO zu transportieren:

- Aus Sicherheitsgründen, entfernen Sie die Batterie und legen Sie sie an einem sicheren Ort.
- Stellen Sie sicher, dass der ATTO in Position verriegelt ist.
- Um Verletzungen und Schäden zu vermeiden, sichern Sie die ATTO in einer Weise, die verhindert, dass sie sich bewegt oder wackelt.
- Decken Sie die Pinne und den Lenker ab oder sichern Sie sie auf andere Weise, um zu

verhindern, dass sie durch bewegliche Objekte oder durch Ihre ATTO, die sich während des Transports verschiebt, beschädigt werden.

Um ATTO in einem Auto zu transportieren, lesen Sie bitte den Abschnitt Trennen des Fahrgestells in dieser Betriebsanleitung.

- Wenn Ihr ATTO und seine Komponenten nicht sicher verstaut sind, können die Komponenten Ihres ATTOs während der Fahrt verrutschen und Verletzungen oder Schäden verursachen.
- Wenn Ihr ATTO in einem Fahrzeug transportiert wird, beachten Sie bitte die sichere Fixierung des Geräts. So schützen Sie die Insassen.
- Wenn Sie ein externes Hebesystem verwenden, stellen Sie sicher, dass Sie Ihre ATTO sichern, da er vom Lift fallen könnte.
- Wenn Sie ATTO transportieren, stellen Sie sicher, dass er sich immer in einer Umgebung befindet, die innerhalb der zulässigen Daten für Feuchtigkeit und Temperatur liegen.

FEHLERSUCHE

Wenn Ihr ATTO nicht funktioniert

1. Wenn ATTO eingeschaltet wird und sich dann sofort abschaltet, überprüfen Sie bitte, ob der Freilaufhebel im Drive-Modus ist. Stellen Sie sicher, dass das Ladegerät nicht mit ATTO verbunden ist.
2. Prüfen Sie die Batterie, um zu sehen, ob sie geladen ist. Wenn Sie nicht sicher sind, schließen Sie ihn an das Ladegerät an und warten Sie auf das grüne LED.
3. Sobald Sie sicher sind, dass die Batterie nicht leer ist: Stellen Sie sicher, dass die Batterie richtig im Batteriegehäuse auf dem ATTO platziert ist und dass es kein Fremdmaterial wie Papier oder Schmutz gibt, das den elektrischen Kontakt zwischen der Batterie und ihrem Stecker stört.
4. Wenn das Problem weiterhin besteht, überprüfen Sie die Sicherung. Wenn sie durchgebrannt ist, ersetzen Sie sie gemäß dem Verfahren im Abschnitt "Wartung" in dieser Bedienungsanleitung.
5. Sobald Sie sicher sind, dass die Sicherung funktioniert, versuchen Sie, den ATTO einzuschalten, indem Sie die ON/OFF-Taste für mindestens zwei Sekunden drücken. Wenn ATTO sich immer noch nicht einschaltet, kontaktieren Sie bitte einen autorisierten Movinglife Händler.

ATTO ist eingeschaltet, bewegt sich aber nicht

Beginnen Sie mit der Überprüfung des Freilaufhebels; stellen Sie sicher, dass er sich in einer verriegelten Position befindet, wie im Abschnitt "Betrieb" dieser Betriebsanleitung beschrieben.

Ladeprobleme

- Wenn die Batterien nicht innerhalb von 12 Stunden geladen werden:
- Überprüfen Sie den Batterieanschluss.
- Es kann notwendig sein, die Batterien oder das Ladegerät zu überprüfen und zu ersetzen. Kontaktieren Sie einen autorisierten Händler.

NOTE

Die ATTO Batterie kann sowohl geladen werden, während sie im ATTO fixiert ist, als auch separat, wenn sie vom ATTO entfernt wurde.

WARNING

Lassen Sie das Akkupaket und das Ladegerät nicht länger als 12 Stunden eingesteckt. Dies könnte das Akkupaket beschädigen oder einen gefährlichen Zustand verursachen.

WARTUNG

Die erwartete Lebensdauer von ATTO beträgt 10 Jahre und sie wird viel länger sein, wenn die Pflege- und Wartungsverfahren sorgfältig befolgt werden.

Bitte befolgen Sie die Wartungsprozeduren wann immer nötig oder mindestens einmal im Jahr.

Ersatzteile sind von Movinglife und autorisierten Service-Einrichtungen erhältlich. (Siehe hintere Umschlagseite für Details.)

Electrische Sicherung

Ihre ATTO-Batterie hat eine schützende Sicherung an der Unterseite des Batteriepacks (siehe Abbildung 65).

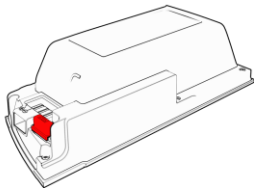

ATTO

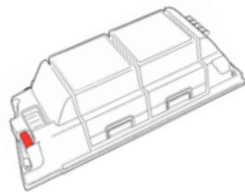

ATTO SPORT/ATTO SPORT MAX

Figure 65 Sicherungen

Mögliche Ursachen einer durchgebrannten Sicherung

Die Sicherung ist dafür vorgesehen, die Batterie vor Überladung/Entladung zu schützen. Sie sollten den Zustand der Sicherung überprüfen, wenn:

- Die Batterie wird nicht geladen.
- Eine geladene Batterie ist an ATTO angeschlossen, aber ATTO schaltet sich nicht ein.
- ATTO hat sich unerwartet während des Betriebs ausgeschaltet.

Auswechseln einer durchgebrannten Sicherung

So prüfen Sie die Sicherung (siehe Abbildung 66):

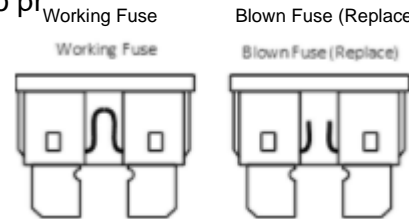

Figure 66 Identifying fuse condition

- Nehmen Sie den Akku heraus und legen Sie ihn mit der Unterseite nach oben auf eine sichere Unterlage, z. B. einen Tisch.
- Entfernen Sie die Kunststoffabdeckung der Sicherung.
- Ziehen Sie die Sicherung heraus. Untersuchen Sie die Sicherung, um festzustellen, ob sie durchgebrannt ist. Eine durchgebrannte Sicherung hat eine Lücke im Draht. Wenn sie durchgebrannt ist (siehe Abbildung 63), ersetzen Sie sie durch einen neuen Sicherungsflügel Typ ATO oder ATC, grün (30A). Setzen Sie die neue Sicherung ein und bringen Sie die Kunststoffabdeckung wieder an. (Abbildung 67).

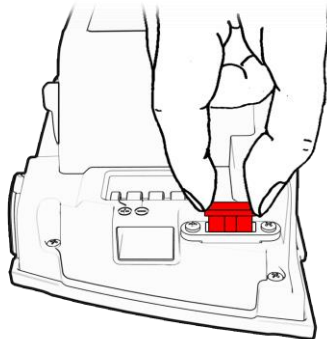

Figure 67 Replacing a blown fuse

⚠ WARNING

Tauchen Sie niemals Ihre ATTO in eine Flüssigkeit ein oder spritzen Sie sie ab. Dies kann zu Verletzungen und/oder Schäden an Ihrer ATTO führen.

📌 NOTE

Wenn die Sicherung weiterhin durchbrennt, muss ein zugrunde liegender elektrischer Fehler fachmännisch behoben werden. Bitte kontaktieren Sie einen autorisierten Movinglife-Händler.

📌 NOTE

Tauschen Sie die Sicherung nicht wiederholt aus. Wenn Sie vermuten, dass ein Problem vorliegt, wenden Sie sich an einen autorisierten Händler. Wenn das Problem nicht behoben wird, kann es zu Verletzungen oder Schäden kommen und die Garantie erlischt.

REQUIRES TOOLS

Versuchen Sie keine elektrischen Reparaturen. Wenden Sie sich an Movinglife oder Ihren autorisierten Movinglife-Händler.

Räder und Reifen

Ihr ATTO ist mit einem vorderen Motor mit einem festen Reifen und zwei hinteren Rädern mit festen Reifen ausgestattet. Die Reifen sind mit einem speziellen Schaum gefüllt, nicht mit Luft. Sie werden nie einen platten oder durchstochenen Reifen haben. Wenn es notwendig ist, einen Reifen aufgrund von Erosion oder Beschädigung zu ersetzen, kontaktieren Sie bitte einen autorisierten Movinglife Händler.

Schmierung

Es gibt zwei Bereiche, auf die alle sechs Monate ein leichtes Spray mit Schmiermittel aufgetragen werden sollte, oder häufiger, wenn das Öffnen und Schließen von ATTO schwieriger wird (Sie können jedes leichte Schmiermittel verwenden, das nicht klebrig oder korrosiv auf Aluminium und Kunststoff

ist). Die Schmierpunkte sind in Abbildung 68 dargestellt:

1. Sattelstütze einschließlich Schienen.
2. Radschäfte.

Reinigen Sie die zu schmierenden Bereiche mit einem sauberen, faserfreien Tuch, wobei Sie darauf achten, dass Sie keinen Sand oder Staub hinterlassen, bevor Sie die Bereiche schmieren. Testen Sie danach den ATTO für den richtigen und leichten Betrieb, dann reinigen Sie die umliegenden Teile von Schmiermittelrückständen.

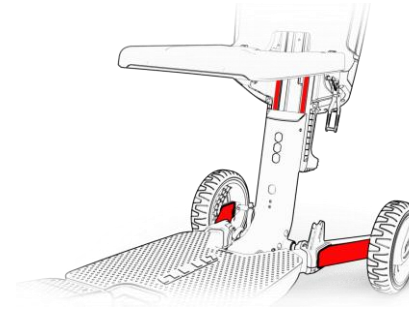

Figure 68

Alle Lager an Ihrem ATTO sind dauergeschmiert und abgedichtet und daher ist keine Schmierung erforderlich.

Batterie

▲ WARNING

Die Batterie von ATTO hält eine beträchtliche Menge an Energie. Das Kurzschließen der Klemmen kann zu Verbrennungen oder anderen Verletzungen sowie zu Schäden an der Batterie und an den elektronischen Komponenten Ihres ATTO führen. Verwenden Sie immer Sorgfalt und Vorsicht bei der Handhabung der Batterie.

Batterie und Ladung

- Movinglife Batterien sind wartungsfrei.
- Ihr ATTO ist mit einer Lithium-Ionen-Batterie ausgestattet. Es ist nicht notwendig, die Batterie vollständig zu entladen, bevor Sie sie wieder aufladen.
- Wenn Sie Ihren ATTO für einen längeren Zeitraum nicht verwenden werden, laden Sie die Batterien auf 60% der vollen Ladung, bevor Sie Ihren ATTO lagern. Die Batterien können bis zu 6 Monate ungepflegt bleiben, wenn sie richtig aufgeladen sind und bei Raumtemperatur aufbewahrt werden - etwa 22°C (~ 72°F).

- Wenn Sie Ihre ATTO für mehr als einen Monat nicht verwendet haben, stellen Sie sicher, dass Sie die Batterie in der Nacht aufladen, bevor Sie es verwenden werden. Dies wird sicherstellen, dass Ihr ATTO eine voll geladene Batterie hat.
- Es gibt keine Gefahr des Verschüttens oder Auslaufens, so dass diese Batterien sicher in Flugzeugen, Bussen, Zügen, etc. transportiert werden können.
- Das Befolgen der Verfahren, die in dieser Bedienungsanleitung beschrieben sind, wird helfen, die Lebensdauer Ihrer Batterien zu verlängern.
- Wenn die elektrischen Klemmen an der ATTO korrodiert werden, müssen sie von einem zertifizierten Movinglife Techniker gereinigt werden.
- Wenn die Batteriepole korrodiert werden, ersetzen Sie die Batterie.

Reinigung und Pflege

▲ WARNING

BRANDGEFAHR! Decken Sie das Batterieladegerät und den Lüftungsschlitze nicht ab, während Sie Ihre Batterie laden. Verwenden Sie das Batterieladegerät nur in gut belüfteten Bereichen.

Das Gehäuse von ATTO besteht aus ABS-Teilen, einem haltbaren Kunststoff mit integrierter Farbe. Damit ATTO einen hohen Glanz behält, reinigen Sie ihn mit einem sauberen, feuchten Tuch (mit Wasser angefeuchtet).

Wartung der Handbremse

Beim ATTO Sport prüfen Sie einmal im Monat, ob der Handbremshebel den Roller zum Stillstand bringt, wenn er gedrückt wird. Wenn dies nicht der Fall ist, kontaktieren Sie einen autorisierten Movinglife Händler.

Lagerung

Wenn Sie planen, Ihre ATTO für einen längeren Zeitraum zu lagern:

- Entfernen Sie das Akkupaket von der ATTO.
- Lagern Sie Ihre ATTO in einer trockenen.
- Vermeiden Sie Ihre ATTO zu lagern, wo es extremen Temperaturen ausgesetzt wird.
- Entfernen Sie die Batterie-Sicherung.

▲ WARNING

Schützen Sie Batterien immer vor Frost und laden Sie niemals eine eingefrorene Batterie. Dies beschädigt die Batterie und kann zu Verletzungen führen.

Nutzung des ATTO nach einer langer Lagerzeit:

- Öffnen Sie den Scooter, wenn er während der Lagerung geschlossen/gefaltet war.
- Überprüfen Sie visuell alle Teile, suchen Sie nach möglichen Schäden in Kunststoff- und Metallteilen, und stellen Sie sicher, dass alle beweglichen Teile funktionieren und keine Anzeichen von Korrosion zeigen.

Wenn Sie sich unsicher sind, wenden Sie sich an einen zertifizierten Techniker, um Ratschläge für das weitere Vorgehen zu erhalten.

Legen Sie die Batterie ein und schalten Sie die ATTO ein.

Prüfen Sie, ob das Display und alle Tasten wie erwartet funktionieren. Wenn Sie keine Probleme finden, können Sie Ihren Scooter benutzen, andernfalls rufen Sie einen autorisierten Movinglife-Techniker an, um sich beraten zu lassen.

Entsorgung

Ihr ATTO muss gemäß den geltenden lokalen und nationalen gesetzlichen Vorschriften entsorgt werden. Wenden Sie sich an Ihr örtliches Entsorgungsunternehmen oder an Ihren autorisierten Movinglife-Händler, um Informationen über die ordnungsgemäße Entsorgung der Verpackung, der Metallrahmenkomponenten, der Kunststoffkomponenten, der Elektronik und der Batterie zu erhalten.

Ersatzteile

Ersatzteile können direkt von einer lokalen Vertretung bezogen werden.

Zubehörteile

Das ATTO-Zubehör ist eine Reihe von vielseitigen, innovativen Produkten, die speziell zur Unterstützung im Zusammenwirken mit dem ATTO-eTrike-Mobil entwickelt worden. Viele können einmal installiert werden und dann in allen Benutzermodi verwendet werden; während der Fahrt, als Rollwagen und wenn sie für die Lagerung gefaltet werden. Alle Zubehörteile sind so konzipiert, dass sie dem Benutzer Komfort, Bequemlichkeit und Sicherheit bieten. Sie können das Zubehör mischen und kombinieren, um den perfekten ATTO zusammenzustellen, der zu Ihnen, Ihren Bedürfnissen und Ihrem Lebensstil passt! Diese Produkte können direkt von Movinglife oder von einem lokalen Händler oder Vertreter gekauft werden

Spezifikationen

Modell – ATTO Scooter

Geschwindigkeit

ATTO maximale Geschwindigkeit (begrenzt durch Software) ist 6 km/h (3.7 mph). Die maximale Fahrgeschwindigkeit kann auf eine der Voreinstellungen eingestellt werden, indem Sie einfach auf eine Taste klicken und die Anzeige auf dem Klarsicht-Display von ATTO beobachten.

Weight

Part	Kg	Lbs
Front half	12	26.4
Rear half	17	37.5
Assembled *	29	63.9
Battery	1.85	4.1

* ohne Batterie

Gewichtskapazität

Das maximale Benutzergewicht beträgt 120 kg (265 lbs).

Dimensionen

Im zusammengeklappten Zustand ist ATTO der kompakteste sMobil der Welt. Dennoch ist ATTO, wenn er geöffnet und fahrbereit ist, der größte und komfortabelste in seiner Kategorie.

ATTO dimensionen, Einheiten in cm (inch):

Part	Height	Length	Width
Trolley mode	72 (28)	39 (15.3)	42 (16.5)
Drive mode	90 (35)	120 (47)	56 (22)

Bodenfreiheit

Die Bodenfreiheit des ATTO beträgt 10 cm (4").

Vorderrad-Antriebsmotor

Um eine reibungslose und kontinuierliche Fahrt über viele Jahre und große Entfernungen zu gewährleisten, haben wir einen einzigartigen, vollständig kundenspezifischen, bürstenlosen Permanentmagnet-Gleichstrommotor entwickelt, der einen soliden Kern und ein leistungsstarkes Getriebe zusammen mit einem robusten Bremsmechanismus kombiniert. Über ausgeklügelte Software-Algorithmen nutzt der Motor moderne Reverse-Charging-Techniken zum

Verzögern und Anhalten und bietet dabei ein sanftes Fahrgefühl.

Reifen

PU-gefüllte nicht-pneumatische Reifen.

Batterie

ATTO verwendet eine leistungsstarke und dennoch kompakte, fortschrittliche und leichte 48-Volt-Lithium-Ionen-Batterie. Mit einem Gewicht von nur 2 kg (4.4 lbs), ermöglicht die Batterie mehr als 20 km (12,5 Meilen) kontinuierliches Fahren, während sie nur 4 Stunden (im Durchschnitt) benötigt, um vollständig zu laden. Sie können ATTO sowohl an Bord als auch außerhalb des Fahrzeugs aufladen, damit Sie es bequem haben. Das Entfernen der Batterie ist so einfach wie das Einsetzen.

Reichweite

Batteriemodell	Metrisch	Imperial
249.6 Wh	20 km	12.5 Meilen

Ladegerät

Das Ladegerät ist UL- und CE-geprüft und verfügt über eine Selbstabschaltfunktion für Sicherheit und eine längere Lebensdauer von Batterie und Ladegerät.

Steuerung

Die einzigartige bürstenlose DC-Motor-Steuerung von Movinglife Ltd. verfügt über ein einzigartiges LED-Display mit Dimmoption und einer klaren Fehleransicht. Interne Daten und ein Fehlerprotokoll sorgen für eine einfache Wartung und Rückverfolgbarkeit. Der Movinglife Controller liefert 10A Dauerarbeitsstrom mit einem Maximum von 30A.

Wenderadius

1.35 Meter (53").

Freilauf

Ja.

Maximale Steigung

6 Grad.

Größenlimitierung

Vorläufige Tests zeigen, dass eine Mindesthöhe von 150 cm (5 Fuß) für sicheres Fahren erforderlich ist. Dies ist KEINE offizielle Empfehlung. Wenden Sie sich bei Fragen an Ihren medizinischen Betreuer.

Umwelt

NOTE

Besitzer und Betreiber sollten immer die folgenden Vorsichtsmaßnahmen einhalten:

- Unterlassen Sie es, die ATTO Mobility Scooter Hardware oder Software in irgendeiner Weise zu verändern.
- Erlauben Sie niemals ungeschultem Personal, den ATTO Mobility Scooter zu bedienen.
- Melden Sie sich immer nur bei Movinglife Ltd. autorisierten Vertretern.

ATTO wurde nach den strengen IP54-Normen für Wasserbeständigkeit entwickelt und getestet, die verlangen, dass das Gerät gegen Spritzwasser aus mehreren Winkeln, über einen längeren Zeitraum und bei hohem Druck beständig ist. ATTO hat den Tests standgehalten und funktionierte weiterhin ohne Fehlfunktionen, was eine Beständigkeit gegen normale Außenbedingungen garantiert. Dennoch empfehlen wir, Ihren Scooter nur bei

trockenen Wetterbedingungen zu betreiben und Ihren ATTO in Innenräumen zu lagern, um die Leistung und Sicherheit zu gewährleisten.

Entflammbarkeit

ATTO ist nach UL94 V-0 entwickelt.

Hersteller-Verantwortung

Der Hersteller betrachtet sich verantwortlich für die Auswirkungen auf die Sicherheit, Zuverlässigkeit und Leistung der Ausrüstung nur, wenn:

- Kalibrierung, Service und Reparaturen des ATTO Mobility Scooters von Movinglife Ltd. Personal oder einer von Movinglife Ltd. autorisierten Person durchgeführt werden.
- Die Ausrüstung wird in voller Übereinstimmung mit der Gebrauchsanweisung verwendet.

Modell – ATTO SPORT

Geschwindigkeit

ATTO SPORT maximale Geschwindigkeit (begrenzt durch Software) ist 6 km/h (3.7 mph). Die maximale Fahrgeschwindigkeit kann auf eine der Voreinstellungen eingestellt werden, indem Sie einfach auf eine Taste klicken und die Anzeige auf dem ATTO-Klarsichtdisplay beobachten.

Gewicht

Teil	Kg	Lbs
Vorderteil	12.5	27.5
Hinterteil	17.5	38.6
Zusammengesetzt	30	66.1
Batterie	2.1	4.6

Gewichtskapazität

Maximales Nutzergewicht ist 120 kg (265 lbs).

Maße

Im zusammengeklappten Zustand ist der ATTO SPORT das kompakteste eTrike-Mobil der Welt. Dennoch ist der ATTO SPORT, wenn er geöffnet und fahrbereit ist, der größte und komfortabelste in seiner Kategorie. (inch):

Teil	Höhe	Länge	Tiefe
Trolley-Modus	72 (28)	39 (15.3)	44.5 (17.5)
Fahrmodus	90 (35)	120 (47)	58.2 (23)

Bodenfreiheit

Die Bodenfreiheit des ATTO SPORT beträgt 10 cm (4").

Vorderrad-Antriebsmotor

Um eine reibungslose und kontinuierliche Fahrt über viele Jahre und große Entfernungen zu gewährleisten, haben wir einen einzigartigen, vollständig kundenspezifischen, bürstenlosen Permanentmagnet-Gleichstrommotor entwickelt, der einen soliden Kern und ein leistungsstarkes Getriebe zusammen mit einem robusten Bremsmechanismus kombiniert. Über ausgeklügelte Software-Algorithmen nutzt der Motor moderne Reverse-Charging-Techniken zum Verzögern und Anhalten und bietet dabei ein sanftes Fahrgefühl.

Reifen

Stoßdämpfende luftfreie NPT-Reifen.

Batterie

ATTO SPORT verwendet eine leistungsstarke und dennoch kompakte, fortschrittliche und leichte 48-Volt-Lithium-Ionen-Batterie. Mit einem Gewicht von nur 2,1 kg (4,6 lbs), ermöglicht die Batterie mehr als 20 km (12.5 Meilen) kontinuierliches Fahren, während sie nur 4 Stunden (im Durchschnitt) benötigt, um vollständig zu laden. Sie können ATTO SPORT sowohl an Bord als auch außerhalb des Fahrzeugs aufladen, damit Sie es bequem haben. Das Herausnehmen der Batterie ist genauso einfach wie das Wiedereinsetzen.

Reichweite

Batteriemodell	Metrisch	Imperial
249.6 Wh	20 km	12.5 Meilen

Ladegerät

Das Ladegerät ist UL- und CE-geprüft und verfügt über eine Selbstabschaltungsfunktion für Sicherheit und eine längere Lebensdauer von Batterie und Ladegerät.

Steuerung

Die einzigartige bürstenlose DC-Motor-Steuerung von Movinglife Ltd. verfügt über ein einzigartiges LED-Display mit Dimmoption und einer klaren Fehleransicht. Interne Daten und ein Fehlerprotokoll sorgen für eine einfache Wartung und Rückverfolgbarkeit. Der Movinglife Controller liefert 10A Dauerarbeitsstrom mit einem Maximum von 50A Spitze.

Wenderadius

1.35 Meter (53").

Freilauf

Ja.

Maximale Steigung

6 Grad.

Größenbeschränkungen

Vorläufige Tests zeigen, dass eine Mindesthöhe von 150 cm (5 Fuß) für sicheres Fahren erforderlich ist. Dies ist KEINE offizielle Empfehlung. Wenden Sie sich bei Fragen an Ihren medizinischen Betreuer.

Umwelt

Besitzer und Betreiber sollten immer die folgenden Vorsichtsmaßnahmen einhalten:

- Unterlassen Sie es, die ATTO SPORT Mobility Scooter Hardware oder Software in irgendeiner Weise zu verändern.
- Erlauben Sie niemals ungeschultem Personal, den ATTO SPORT Mobility Scooter zu bedienen.
- Melden Sie sich immer nur bei Movinglife Ltd. autorisierten Vertretern.

ATTO SPORT wurde nach den strengen Standards der Wasserbeständigkeit IP54 entwickelt und getestet. Das Gerät muss gegen Spritzwasser aus mehreren Winkeln, über einen längeren Zeitraum und bei hohem Druck beständig sein. ATTO SPORT hat den Tests standgehalten und funktionierte weiterhin ohne Fehlfunktionen, was eine Beständigkeit gegen normale Außenbedingungen garantiert. Dennoch empfehlen wir, Ihren Scooter nur bei trockenen Wetterbedingungen zu betreiben und Ihren ATTO SPORT in Innenräumen zu lagern, um die Leistung und Sicherheit zu gewährleisten.

Entflammbarkeit

ATTO SPORT is entsprechend UL94 V-0 entwickelt.

Hersteller-Verantwortung

Der Hersteller betrachtet sich verantwortlich für die Auswirkungen auf die Sicherheit, Zuverlässigkeit und Leistung der Ausrüstung nur, wenn: Kalibrierung, Service und Reparaturen des ATTO SPORT Mobility Scooters von Movinglife Ltd. Personal oder von Movinglife Ltd. autorisierten Personen durchgeführt werden.

- Die Ausrüstung wird in voller Übereinstimmung mit der Gebrauchsanweisung verwendet.

Modell – ATTO SPORT MAX

Geschwindigkeit

Die maximale Geschwindigkeit von ATTO SPORT MAX (begrenzt durch die Software) ist 6 km/h (3.7 mph). Die maximale Fahrgeschwindigkeit kann auf eine der Voreinstellungen eingestellt werden, indem Sie einfach auf eine Taste klicken und die Anzeige auf dem Klarsicht-Display von ATTO beobachten.

Gewicht

Part	Kg	Lbs
Vorderteil	12.5	27.5
Hinterteil	17.5	38.6
Zusammengesetzt	30	66.1
Batterie	2.1	4.1

Gewichtskapazität

Maximales Nutzergewicht beträgt 136 kg (300 lbs).

Maße

Im zusammengeklappten Zustand ist ATTO SPORT MAX das kompakteste eTrike-Mobil der

Welt. Dennoch ist ATTO SPORT MAX, wenn er geöffnet und fahrbereit ist, der größte und komfortabelste in seiner Kategorie.

Die Abmessungen von ATTO SPORT MAX, Einheiten in cm (inch):

Teil	Höhe	Länge	Tiefe
Trolleymodus	72 (28)	39 (15.3)	44 (17.5)
Fahrmodus	90 (35)	120 (47)	58.5 (23)

Bodenfreiheit

Die Bodenfreiheit des ATTO beträgt 10 cm (4").

Vorderrad-Antriebsmotor

Um eine reibungslose und kontinuierliche Fahrt über viele Jahre und große Entfernungen zu gewährleisten, haben wir einen einzigartigen, vollständig kundenspezifischen, bürstenlosen Permanentmagnet-Gleichstrommotor entwickelt, der einen soliden Kern und ein leistungsstarkes Getriebe zusammen mit einem robusten Bremsmechanismus kombiniert. Über ausgeklügelte Software-Algorithmen nutzt der Motor moderne Reverse-Charging-Techniken zum

Verzögern und Anhalten und bietet dabei ein sanftes Fahrgefühl.

Reifen

Stoßdämpfende, luftfreie NPT tires.

Batterie

ATTO SPORT MAX verwendet eine leistungsstarke und dennoch kompakte, leichte und fortschrittliche 48-Volt-Lithium-Ionen-Batterie. Mit einem Gewicht von nur 2,1 kg (4,6 lbs). Die Batterie ermöglicht mehr als 17 km (10.5 Meilen) kontinuierliches Fahren, während sie nur 4 Stunden (im Durchschnitt) benötigt, um vollständig zu laden. Sie können ATTO SPORT MAX onboard oder offboard aufladen, was bedeutet, dass Sie die Batterie vom ATTO SPORT MAX abnehmen können (aber nicht müssen), um sie zu laden. Das Entfernen der Batterie ist so einfach wie das Drücken eines Knopfes. Das Wiedereinsetzen des Akkus ist so einfach wie das Wiedereinsetzen.

Reichweite

Batteriemodell	Metrisch	Imperial
249.6 Wh	17 km	10.5 Meilen

Ladegerät

Das Ladegerät ist UL- und CE-geprüft und verfügt über eine Selbstabschaltungsfunktion für Sicherheit und eine längere Lebensdauer von Batterie und Ladegerät.

Steuerung

Einzigartiger bürstenloser DC-Motor-Controller ist ein Originalprodukt von Movinglife Ltd. Mit einem einzigartigen LED-Display mit Dimm-Option und einer klaren Fehleranzeige, hat der Controller ein internes Daten- und Fehlerprotokoll für einfache Wartung und Rückverfolgbarkeit. Der Movinglife Controller liefert 10A Dauerarbeitsstrom mit einem Maximum von 50A Spitze.

Wenderadius

1.35 Meter (53").

Freilauf

Ja.

Maximale Steigung

6 Grad.

Größenbeschränkungen

Vorläufige Tests zeigen, dass eine Mindesthöhe von 150 cm (5 Fuß) für sicheres Fahren erforderlich ist. Dies ist KEINE offizielle Empfehlung. Wenden Sie sich bei Fragen an Ihren medizinischen Betreuer.

Umwelt

Besitzer und Betreiber sollten immer die folgenden Vorsichtsmaßnahmen einhalten:

- Unterlassen Sie es, die ATTO SPORT MAX Mobility Scooter Hardware oder Software in irgendeiner Weise zu ändern.
- Erlauben Sie niemals ungeschultem Personal, den ATTO SPORT MAX Mobility Scooter zu bedienen.
- Melden Sie sich immer nur bei Movinglife Ltd. autorisierten Vertretern.

ATTO SPORT MAX wurde nach den strengen IP54-Normen für Wasserbeständigkeit entwickelt und getestet, die verlangen, dass das Gerät gegen Spritzwasser aus mehreren Winkeln, über einen längeren Zeitraum und bei hohem Druck beständig ist. ATTO SPORT MAX hat den Tests entsprochen

und funktionierte weiterhin ohne Fehlfunktionen, was eine Beständigkeit gegen normale Außenbedingungen garantiert. Dennoch empfehlen wir, Ihren Scooter nur bei trockenen Wetterbedingungen zu betreiben und Ihren ATTO SPORT MAX in einem Innenraum zu lagern, um die Leistung und Sicherheit zu gewährleisten.

Entflammbarkeit

Entwicklung ATTO SPORT MAX nach UL94 V-0.

Hersteller-Verantwortung

Der Hersteller hält sich verantwortlich für die Auswirkungen auf die Sicherheit, Zuverlässigkeit und Leistung der Ausrüstung nur, wenn:

- Kalibrierung, Service und Reparaturen des ATTO SPORT MAX Mobility Scooters von Movinglife Ltd. oder von Movinglife Ltd. autorisierten Personen durchgeführt werden.

KONTAKT -

INFORMATION

Legal Manufacturer

Movinglife Ltd.

Netzer Sereni 7039500 Israel

Tel: +972(73)391-3999

Email: info@movinglife.com



Authorized representative

MedNet EC-REP GmbH,

Borkstrasse 10,

48163 Münster,

Germany

ATTO · ATTO Sport · ATTO Sport Max

Owner's Manual

Deutsch Version 4.0

5th Issue – Juni 2021

Copyright © 2020-2021

All rights reserved.

ATTO I ATTO SPORT I ATTO SPORT MAX
Owner's Manual English
Ver 4.1 (GE)
5th Issue - October 2021

Copyright © 2020-2021 All rights reserved

